

Majandus- ja taristuministri
4. septembri 2015. a määrus nr 114
„Eriveo tingimused ning eriveo teostamise ja erilubade väljaandmise kord ning
tee omanikule tekitatud kulutuste hüvitamise, eriloa menetlustasu ja eritasu määrad“

Lisa 2
(muudetud sõnastuses)

JOONISED

1. Saateauto välisvalgustusega helkpinnalised (kaetud vähemalt II klassi valgustpeegeldava kilega) või seestvalgustusega tahvlid

Joonis 1

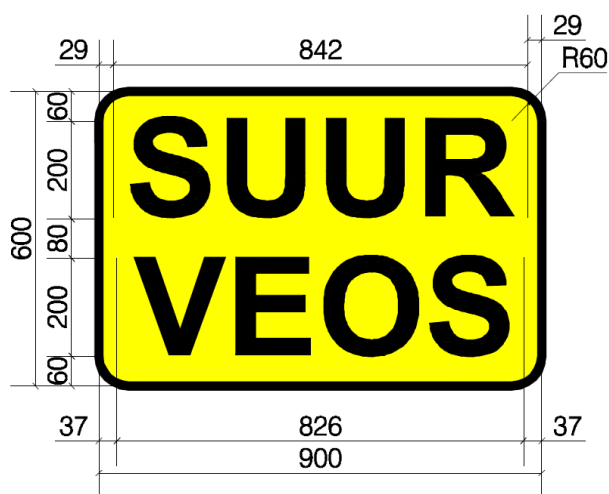

Joonis 2



Joonis 3

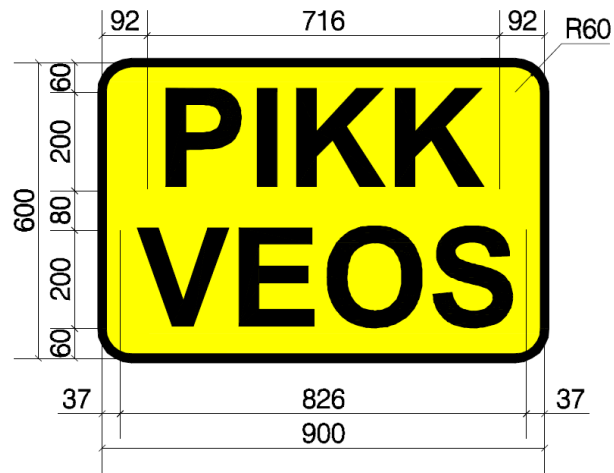

Joonis 4

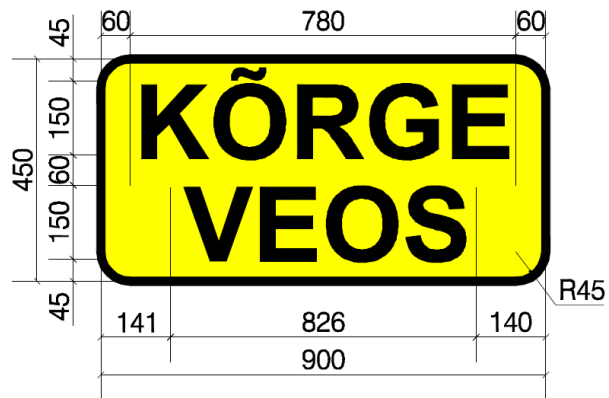

Joonis 5

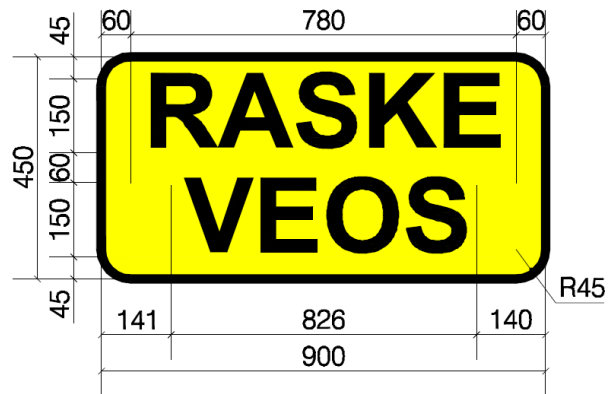

2. Suurveose tähistamine eestpoolt

Joonis 6

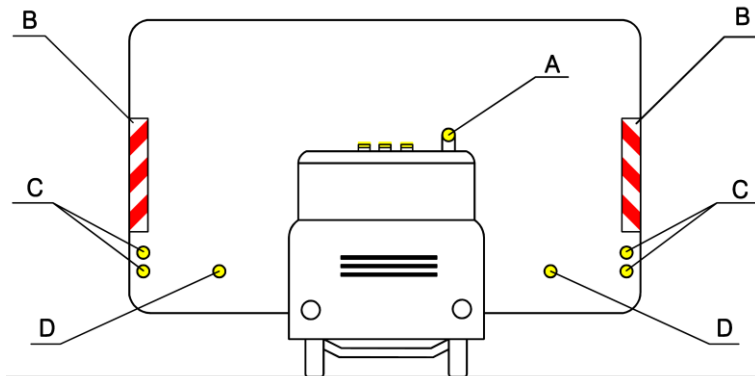

- A – kollane vilkur
- B – eesmine laiveose tunnusmärk
- C – koorma valge või kollane ääretuli
- D – valge või kollane lisamärgutuli

3. Suurveose tähistamine tagantpoolt

Joonis 7

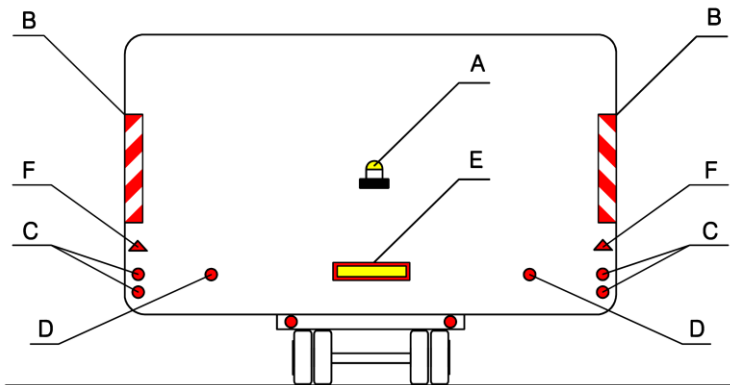

- A – kollane vilkur
- B – tagumine laiveose tunnusmärk
- C – koorma punane ääretuli
- D – punane lisamärgutuli
- E – pikk- või raskeveose (haagise ja autorongi) tunnusmärk
- F – võrdkülgne kolmnurkne punane helkur

4. Eesmised laiveose tunnismärgid

Joonis 8

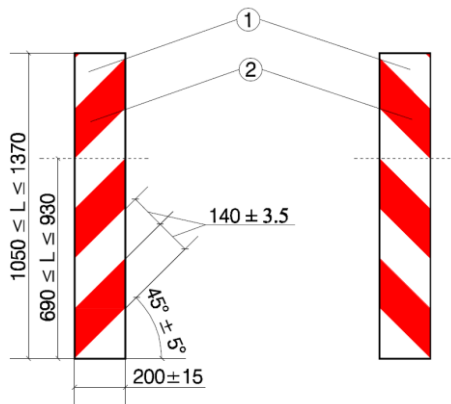

B-kategooria sõiduki ja kerghaagise tähistamisel

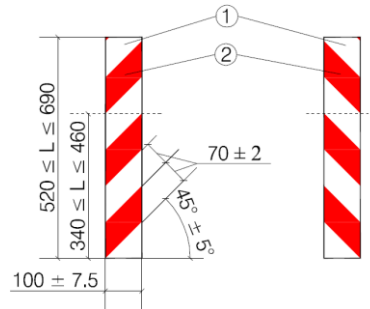

- 1 – valge helkpind (kaetud vähemalt II klassi valgustpeegeldava kilega)
- 2 – punane fluorestseeriv pind

Märkus. Võidakse kasutada vähendatud püstmõõtmega tunnismärke, kui suurveose omapära ei võimalda suuremaid kasutada.

5. Tagumised laiveose tunnismärgid

Joonis 9

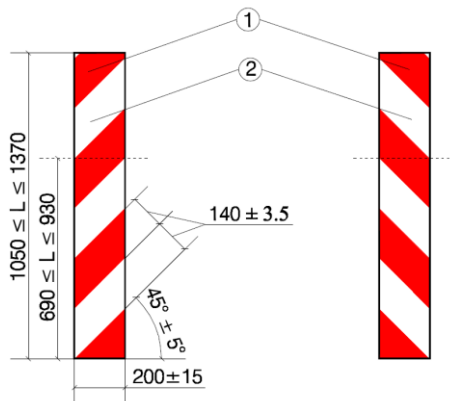

B-kategooria sõiduki ja kerghaagise tähistamisel

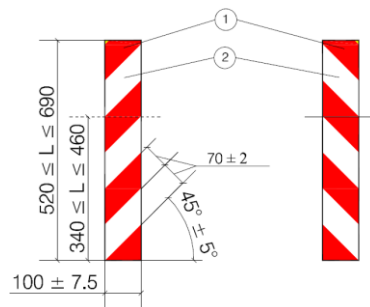

- 1 – punane helkpind (kaetud vähemalt II klassi valgustpeegeldava kilega)
- 2 – valge mittehelkiv pind

Märkus. Võidakse kasutada vähendatud püstmõõtmega tunnismärke, kui suurveose omapära ei võimalda suuremaid kasutada.

6. Väljaulatava veose tunnusmärgid

Joonis 10

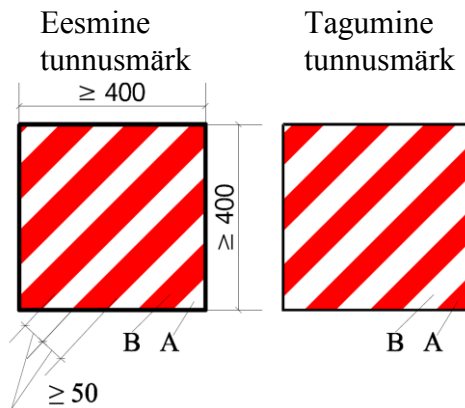

Eesmisel tunnusmärgil:

- A – valge helkpind (kaetud vähemalt II klassi valgustpeegeldava kilega)
- B – punane fluorestseeriv pind

Tagumisel tunnusmärgil:

- A – punane helkpind (kaetud vähemalt II klassi valgustpeegeldava kilega)
- B – valge mittehelkiv pind

7. Üle 3,50 m laiuse lume- või libedusetõrjet teostava sõiduki tähistamine eestpoolt, kui sõiduk on määruse § 5 lõike 1 punkti 1 alusel vabastatud saateauto ja reguleerija kasutamisest

Joonis 11

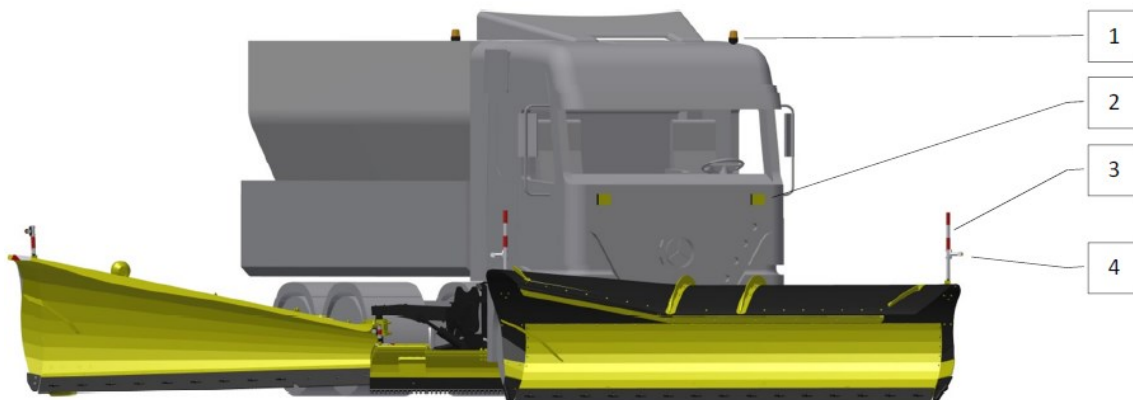

- 1 – igas rõhtsuunas nähtav kollane vilkur
 2 – kollane vilkuv märgutuli (2 tk), igaüks pindalaga 75–100 cm²
 3 – valget valgust ettepoole peegeldav helkur
 3 – valget valgust ettepoole kiirgav gabariittuli

8. Üle 3,50 m laiuse lume- või libedusetõrjet teostava sõiduki tähistamine tagantpoolt, kui sõiduk on määruse § 5 lõike 1 punkti 1 alusel vabastatud saateauto ja reguleerija kasutamisest

Joonis 12

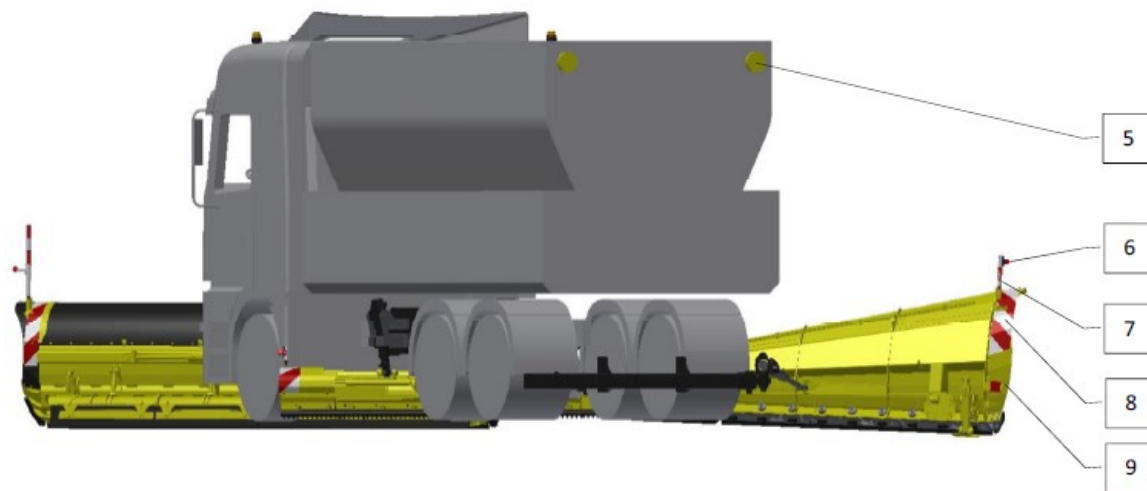

- 5 – suundohutuslamp (2 tk)
 6 – punast valgust tagasisuunas kiirgav gabariittuli
 7 – punast valgust tagasisuunas peegeldav helkur
 8 – laiveose tunnusmärk
 9 – pidevalt põlev punane tuli pindalaga 75–100 cm²