

## Lisa 1

### LIIKLUSMÄRGID

#### Jagu A

### HOIATUSMÄRGID

#### I. Näidised

1. „A“ hoiatusmärgid vastavad käesolevas jaos kirjeldatud ja lisa 3 kujutatud näidisele A<sup>a</sup> või näidisele A<sup>b</sup>, välja arvatud allpool punktides 28 ja 29 kirjeldatud märgid A, 28 ja A, 29. Näidis A<sup>a</sup> on võrdkülgse kolmnurga kujuline, mille üks külg on horisontaalne ning selle vastastipp selle kohal; taust on valge või kollane ning ääris punane. Näidis A<sup>b</sup> on ruudukujuline, mille diagonaal on püstiasendis; taust on kollane ning kitsas ääris must. Kui kirjelduses ei ole ette nähtud teisiti, on nendel märkidel kujutatud tähised mustad või tumesinised.
2. Näidisele A<sup>a</sup> vastava märgi tavaline suurus on ligikaudu 0,9 m; näidisele A<sup>a</sup> vastava väikese märgi suurus on vähemalt 0,6 m. Näidisele A<sup>b</sup> vastava märgi tavaline suurus on 0,6 m; näidisele A<sup>b</sup> vastava väikese märgi suurus on vähemalt 0,4 m.
3. Näidiste A<sup>a</sup> ja A<sup>b</sup> vahel valimise kohta vaata konventsiooni artikli 5 lõiget 2 ja artikli 9 lõiget 1.

#### II. Tähised ja märkide kasutamise juhend

##### 1. Ohtlik kurv või ohtlikud kurvid

Ohtliku kurvi või mitme järjestikuse ohtliku kurvi eest hoiatamiseks kasutatakse vastavalt vajadusele üht järgmistest tähistest:

- a) A, 1<sup>a</sup>: kurv vasakule
- b) A, 1<sup>b</sup>: kurv paremale
- c) A, 1<sup>c</sup>: kaks või rohkem kurvi, esimene kurv vasakule
- d) A, 1<sup>d</sup>: kaks või rohkem kurvi, esimene kurv paremale.

##### 2. Ohtlik lang<sup>31</sup>

a) Järsust langust hoiatamiseks kasutatakse tähist A, 2<sup>a</sup> koos näidisele A<sup>a</sup> vastava märgiga või tähist A, 2<sup>b</sup> koos näidisele A<sup>b</sup> vastava märgiga.

b) Tähise A, 2<sup>a</sup> vasakpoolne osa täidab märgitahvli vasaku nurga ja selle alus ulatub tahvli kogu laiusele. Tähist A, 2<sup>a</sup> ja A, 2<sup>b</sup> number näitab kallet protsentides; selle võib asendada suhtarvuga (1:10). Arvestades võimaluste piires konventsiooni artikli 5 lõike 2 punkti b, võivad konventsiooniosalised kasutada tähise A, 2<sup>a</sup> või A, 2<sup>b</sup> asemel tähist A, 2<sup>c</sup>, kui nad on võtnud vastu näidisele A<sup>a</sup> vastava märgi, ja tähist A, 2<sup>d</sup>, kui nad on võtnud vastu tähisele A<sup>b</sup> vastava märgi.

---

<sup>31</sup> Vaata ka Euroopa kokkuleppe lisa punkt 17.

### 3. Järsk tõus<sup>32</sup>

a) Järsust tõusust hoiatamiseks kasutatakse tähist A, 3<sup>a</sup> koos näidisele A<sup>a</sup> vastava märgiga või tähist A, 3<sup>b</sup> koos näidisele A<sup>b</sup> vastava märgiga.

b) Tähise A, 3<sup>a</sup> parempoolne osa täidab märgitahvli parema nurga ja selle alus ulatub tahvli kogu laiusele. Tähiste A, 3<sup>a</sup> ja A, 3<sup>b</sup> number näitab kallet protsentides; selle võib asendada suhtarvuga (1:10). Ohtliku langu tähistamiseks tähise A, 2<sup>c</sup> valinud konventsiooniosalised võivad kasutada tähist A, 3<sup>c</sup> tähise A, 3<sup>a</sup> asemel ja tähise A, 2<sup>d</sup> valinud konventsiooniosalised võivad kasutada tähist A, 3<sup>d</sup> tähise A, 3<sup>b</sup> asemel.

### 4. Teekitsendid

Sõidutee kitsenemise eest hoiatamiseks kasutatakse tähist A, 4<sup>a</sup> või tee kuju täpsemalt kujutatavat tähist A, 4<sup>b</sup>.

### 5. Lahtikäiv sild

a) Lahtikäiva silla eest hoiatatakse tähisega A, 5.

b) Tähist A, 5 kandva hoiatusmärgi alla võib paigutada allpool punktis 29 kirjeldatud näidisele A, 29<sup>a</sup> vastava ristkülikukujulise tahvli, kui lahtikäiva silla ja tähisega A, 5 märgi vahelisele teelõigule paigaldatakse ühe ja kahe kolmandiku kaugusele lahtikäivast sillast samas punktis kirjeldatud vastavalt näidistele A, 29<sup>b</sup> ja A, 29<sup>c</sup> vastavad tahvlid.

### 6. Kaldapealne

Kaldapealse eest hoiatamiseks kasutatakse tähist A, 6.

### 7. Ebatasane tee

a) Tee ebatasasuste või halbade olude eest hoiatamiseks kasutatakse tähist A, 7<sup>a</sup>.

b) Kõrgendiku eest hoiatamiseks võib tähise A, 7<sup>a</sup> asendada tähisega A, 7<sup>b</sup>.

c) Lohu eest hoiatamiseks võib tähise A, 7<sup>a</sup> asendada tähisega A, 7<sup>c</sup>.

### 8. Ohtlik teepeenar

a) Ohtlike teepeenarde eest hoiatamiseks kasutatakse tähist A, 8.

b) Tähist võib kasutada ümberpööratult.

### 9. Libe tee

Libeda teelõigu eest hoiatamiseks kasutatakse tähist A, 9.

---

<sup>32</sup> Vaata ka Euroopa kokkuleppe lisa punkt 17.

#### 10. Lahtine killustik

Sellise teelõigu eest hoiatamiseks, kus lahtine killustik võib rataste alt üles paiskuda, kasutatakse tähist A, 10<sup>a</sup> koos näidisele A<sup>a</sup> vastava märgiga või tähist A, 10<sup>b</sup> koos näidisele A<sup>b</sup> vastava märgiga.

#### 11. Varinguoh

- a) Varinguohliku teelõigu ja sellel olevate kivide eest hoiatamiseks kasutatakse tähist A, 11<sup>a</sup> koos näidisele A<sup>a</sup> vastava märgiga või tähist A, 11<sup>b</sup> koos näidisele A<sup>b</sup> vastava märgiga.
- b) Tähist parempoolne osa täidab mõlemal juhul märgitahvli parema nurga.
- c) Tähist võib kasutada ümberpööratult.

#### 12. Ülekäigurada<sup>33</sup>

- a) Teemärgistega või märkidega E, 12 tähistatud ülekäiguraja eest hoiatatakse tähisega A, 12, millel on kaks näidist: A, 12<sup>a</sup> ja A, 12<sup>b</sup>.
- b) Tähist võib kasutada ümberpööratult.

#### 13. Lapsed

- a) Sellise teelõigu eest hoiatamiseks, kus sageli võivad teele tulla lapsed, näiteks kooli või mänguväljaku ees, kasutatakse tähist A, 13.
- b) Tähist võib kasutada ümberpööratult.

#### 14. Lõikumine jalgrattateega

- a) Hoiatamiseks koha eest teel, kus jalgratturid sõidavad sageli teele või ületavad seda, kasutatakse tähist A, 14.
- b) Tähist võib kasutada ümberpööratult.

#### 15. Loomad

- a) Hoiatamiseks loomade eest teel kasutatakse kõige sagedamini teel esineva kodu- või metslooma kujutisega tähist, nimelt koduloomade puhul tähist A, 15<sup>a</sup> ja metsloomade puhul tähist A, 15<sup>b</sup>.
- b) Tähist võib kasutada ümberpööratult.

#### 16. Teetööd

Teelõigul toimuvatest teetöödest hoiatatakse ette tähisega A, 16.

---

<sup>33</sup> Vaata ka Euroopa kokkuleppe lisa punkt 17.

## 17. Foor

a) Juhul kui peetakse oluliseks hoiatada liiklejatele ootamatu kolmevärvilise fooriga reguleeritava teelõigu eest, kasutatakse tähist A, 17. Tähistel A, 17 on kolm näidist: A, 17<sup>a</sup>, A, 17<sup>b</sup> ja A, 17<sup>c</sup>, mis vastavad konventsiooni artikli 23 lõigetes 4–6 kirjeldatud kolmevärvilise foori tulede järjestusele.

b) Tähis on kolmevärviline nagu foor, mille eest ta hoiatab.

## 18. Samaliigiliste teede ristmik<sup>34</sup>

a) Hoiatamaks samaliigiliste teede ristmiku eest, millel liiklemine toimub riigis kehtivate üldiste eesõigusreeglite kohaselt, kasutatakse tähist A, 18<sup>a</sup> koos märgiga A<sup>a</sup> või tähist A, 18<sup>b</sup> koos märgiga A<sup>b</sup>.

b) Tähised A, 18<sup>a</sup> ja A, 18<sup>b</sup> võib asendada ristmikku täpsemalt kujutavate tähistega, näiteks A, 18<sup>c</sup>; A, 18<sup>d</sup>; A, 18<sup>e</sup>; A, 18<sup>f</sup> ja A, 18<sup>g</sup>.

## 19. Lõikumine kõrvalteega

a) Kõrvalteega lõikumisest hoiatamiseks kasutatakse tähist A, 19<sup>a</sup>.

b) Tähised A, 19<sup>a</sup> võib asendada ristmikku täpsemalt kujutavate tähistega, näiteks A, 19<sup>b</sup> ja A, 19<sup>c</sup>.

c) Neid tähiseid tohib kasutada üksnes juhul, kui teele või teedele, mis moodustavad ristmiku, mille eest hoiatamiseks neid kasutatakse, on paigaldatud märk B, 1 või märk B, 2, või kui need teed on sellised (näiteks jalgtee või pinnastee), et nendel liiklevad juhid on riigisiseste õigusaktide kohaselt kohustatud ristmikul teed andma ka nende märkide puudumise korral. Märgiga B, 3 varustatud teedel kasutatakse neid tähiseid üksnes teatavatel erandjuhtudel.

## 20. Lõikumine peateega<sup>35</sup>

a) Kui ristmikule on paigaldatud märk B, 1 „ANNA TEED“, kasutatakse enne ristmikku tähist A, 20.

b) Kui ristmikule on paigaldatud märk B, 2 „PEATU JA ANNA TEED“, kasutatakse vastavalt märgi B, 2 näidisele enne ristmikku tähist A, 21<sup>a</sup> või A, 21<sup>b</sup>.

c) Nende tähistega märgi A<sup>a</sup> asemel võib kooskõlas konventsiooni artikli 10 lõikega 6 kasutada märki B, 1 või B, 2.

## 21. Ringristmik

Ringristmiku eest hoiatatakse tähisega A, 22.

---

<sup>34</sup> Vaata ka Euroopa kokkuleppe lisa punkt 17.

<sup>35</sup> Vaata ka Euroopa kokkuleppe lisa punkt 17.

## 22. Fooriga ristmik<sup>36</sup>

Kui ristmikul reguleeritakse liiklust fooriga, võib lisaks eespool punktides 18–21 kirjeldatud märkidele paigaldada märgi A<sup>a</sup> või A<sup>b</sup> tähisega A, 17, mida on kirjeldatud eespool punktis 17.

## 23. Kahesuunaline liiklus

a) Ajutiselt või alaliselt kahesuunalise liiklusega teelõigu eest hoiatamiseks, kui enne seda toimus liiklus ühes suunas või mitmel ühesuunalisel sõiduteel, kasutatakse tähist A, 23.

b) Sellise tähisega märki korratakse teelõigu alguses ning teelõigul vastavalt vajadusele.

## 24. Liiklusummik

a) Eesolevast võimalikust liiklusummikust hoiatatakse ette tähisega A, 24.

b) Tähist võib kasutada ümberpööratult.

## 25. Tõkkepuuga raudteeülesõidukoht

Kummalgi pool tõkkepuuga või pooltõkkepuuga raudteeülesõidukoha eest hoiatamiseks kasutatakse tähist A, 25.

## 26. Muu raudteeülesõidukoht<sup>37</sup>

Muude raudteeülesõidukohtade eest hoiatamiseks kasutatakse vastavalt vajadusele tähist A, 26<sup>a</sup>; A, 26<sup>b</sup> või A, 27.

## 27. Lõikumine trammiteega

Trammiteega lõikumise eest hoiatamiseks võib kasutada tähist A, 27, välja arvatud juhul, kui tegemist on raudteeülesõidukohaga konventsiooni artiklis 1 määratletud tähenduses.

MÄRKUS. Kui peetakse vajalikuks hoiatada tee ja raudtee lõikumise eest, kus rongid liiguvad väga aeglaselt ja teeliiklust reguleerib ronge saatev raudteetöötaja viipemärgistega, kasutatakse allpool punktis 32 kirjeldatud märki A, 32.

## 28. Raudteeülesõidukohtade vahetusse lähedusse paigaldatavad märgid<sup>38</sup>

a) Konventsiooni artikli 35 lõikes 2 nimetatud märgil A, 28 on kolm näidist: A, 28<sup>a</sup>; A, 28<sup>b</sup> ja A, 28<sup>c</sup>.

b) Näidistel A, 28<sup>a</sup> ja A, 28<sup>b</sup> on valge või kollane taust ning punane või must ääris; näidisel A, 28<sup>c</sup> on valge või kollane taust ja must ääris; tekst näidisel A, 28<sup>c</sup> on must. Näidist A, 28<sup>b</sup> kasutatakse üksnes siis, kui raudtee koosneb vähemalt kahest rööbasteest; näidisele A, 28<sup>c</sup> lisatakse lisateetatahvel ainult siis, kui raudtee koosneb vähemalt kahest rööbasteest, ja tahvil märgitakse rööbasteede arv.

<sup>36</sup> Vaata ka Euroopa kokkuleppe lisa punkt 17.

<sup>37</sup> Vaata ka Euroopa kokkuleppe lisa punkt 17.

<sup>38</sup> Vaata ka Euroopa kokkuleppe lisa punkt 17.

c) Risti haarade tavaline pikkus on vähemalt 1,2 m. Ruumi puudumise korral võib märgi paigutada nii, et selle tipud osutavad üles ja alla.

#### 29. Lisamärgid raudteeülesõidukohtade ja lahtikäivate sildade ees

a) Konventsiooni artikli 9 lõikes 5 nimetatud tahvlid on märgid A, 29<sup>a</sup>, A, 29<sup>b</sup> ja A, 29<sup>c</sup>. Kalkkriipsud on kaldu sõidutee suunas.

b) Raudteeülesõidukoha või lahtikäiva silla hoiatusmärgi võib paigaldada märkide A, 29<sup>b</sup> ja A, 29<sup>c</sup> kohale samamoodi, nagu see paigaldatakse märgi A, 29<sup>a</sup> kohale.

#### 30. Lennukid

a) Õhukütõusmisel või maandumisel teelõigu kohal madalalt lendavate lennukite eest hoiatamiseks kasutatakse tähist A, 30.

b) Tähist võib kasutada ümberpööratult.

#### 31. Külgtuul

a) Sageli tugeva külgtuulega teelõigu eest hoiatamiseks kasutatakse tähist A, 31.

b) Tähist võib kasutada ümberpööratult.

#### 32. Muud ohud

a) Muude eespool punktides 1–31 või lisa jaos B nimetatata ohtude eest hoiatamiseks kasutatakse tähist A, 32.

b) Konventsiooniosalised võivad kooskõlas konventsiooni artikli 3 lõike 1 punkti a alapunktiga ii kasutada graafilisi tähiseid.

c) Märki A, 32 võib kasutada eelkõige raudteeülesõidukohtadel, kus rongid liiguvad väga aeglaselt ja teeliiklust reguleerib ronge saatev raudteetöötaja viipemärgistega.

#### Jagu B

#### EESÕIGUSMÄRGID

MÄRKUS. Ristmikule, mida läbib kurviga peatee, võib ristmiku hoiatusmärkide alla või eesõigusmärkide alla, olenemata sellest, kas need on paigaldatud ristmikule või mitte, paigaldada lisateatetahvli H, 8 peatee kujutisega.

#### 1. Märk „ANNA TEED“<sup>39</sup>

a) Märkiks „ANNA TEED“ on märk B, 1. See on võrdkülgse kolmnurga kujuline, mille üks külg on horisontaalne ja selle vastu jääv tipp osutab alla. Taust on valge või kollane ning ääris punane. Märkil puudub tähis.

---

<sup>39</sup> Vaata ka Euroopa kokkuleppe lisa punkt 18.

b) Tavalise märgi küljepikkus on ligikaudu 0,9 m; väikese märgi küljepikkus on vähemalt 0,6 m.

## 2. Märk „PEATU JA ANNA TEED“<sup>40</sup>

a) Märkiks „PEATU JA ANNA TEED“ on märk B, 2, millel on kaks näidist:

i) näidis B, 2<sup>a</sup> on kaheksatahukas, millel on punane taust ja valgete tähtedega ingliskeelne sõna „STOP“ või sama sõna asjaomase riigi keeles; tähtede kõrgus peab olema vähemalt kolmandik märgi kõrgusest;

ii) näidis B, 2<sup>b</sup> on ringikujuline, valge või kollase taustaga ning punase äärisega; sellel on tekstita märk B, 1 ning ülemises osas suurte mustade või tumesiniste tähtedega sõna „STOP“ inglise keeles või asjaomase riigi keeles.

b) Tavalise B, 2<sup>a</sup> märgi pikkus ja tavalise B, 2<sup>b</sup> märgi läbimõõt on ligikaudu 0,9 m; väikeste märkide samad mõõtmed on vähemalt 0,6 m.

c) Näidiste B, 2<sup>a</sup> ja B, 2<sup>b</sup> vahel valimise kohta vaata konventsiooni artikli 5 lõiget 2 ja artikli 10 lõiget 3.

## 3. Märk „PEATEE“

a) Märkiks „PEATEE“ on märk B, 3. See on ruut, mille diagonaal on püstiasendis. Märgi ääris on must; märgi keskel on kollane või oranž ruut musta äärisega; kahe ruudu vaheline ala on valge.

b) Tavalise märgi küljepikkus on ligikaudu 0,5 m; väikese märgi küljepikkus on vähemalt 0,35 m.

## 4. Märk „PEATEE LÕPP“

Märkiks „PEATEE LÕPP“ on märk B, 4. See koosneb eespool kirjeldatud märgist B, 3, mille peale on lisatud paremalt ülevalt vasakule alla ulatuv üks või mitu paralleelset musta või halli joont.

## 5. Vastassuuna eesõigus

a) Kui teel on kitsend, kus möödasõit on raske või võimatu ja mis on reguleeritud, ning kui seetõttu, et kitsend on hästi näha nii öösel kui ka päeval, on sõidueesõigus foori paigaldamata antud ühes suunas toimuvale liiklusele, paigaldatakse selle suunavööndi poole, mis peab teed andma, märk B, 5 "VASTASSUUNA EESÕIGUS". See märk tähendab, et kitsendile ei tohi sõita, kui seda ei ole võimalik läbida vastuliikuvaid sõidukeid takistamata.

b) Märk on ringikujuline, valge või kollase tausta ning punase äärisega; eesõigusega suunda näitav nool on must ning teist suunda näitav nool punane.

---

<sup>40</sup> Vaata ka Euroopa kokkuleppe lisa punkt 18.

## 6. Pärisuuna eesõigus

- a) Juhte teekitsendil pärisuuna eesõigusest teavitamiseks kasutatakse märki B, 6.
- b) Märk on ristkülikukujuline ja sinise taustaga; üles osutav nool on valge ja teine nool punane.
- c) Kui kitsendile paigaldatakse märk B, 6, paigaldatakse kitsendi teise otsa vastassuunas toimuva liikluse reguleerimiseks märk B, 5.

### Jagu C

#### KEELUMÄRGID

##### I. Üldised omadused ja tähised

1. Keelumärgid on ringikujulised; nende läbimõõt väljaspool asulat on vähemalt 0,6 m ja asula sees peatumise või parkimise keeldu või piirangut tähistaval märgil vähemalt 0,4 m või 0,2 m.
2. Kui kõnealuseid märke ei ole kirjeldatud teisiti, on keelumärkidel valge või kollane taust või peatumise või parkimise keeldu või piirangut tähistaval märgil sinine taust ja lai punane ääris; tähised ja tekstid, kui neid on, on mustad või tumesinised ning kaldjooned, kui neid on, on punased ja kaldu vasakult ülevalt paremale alla.

##### II. Kirjeldused

###### 1. Sissesõidukeeld<sup>41</sup>

- a) Kõigi sõidukite edasisõidu keeldu tähistatakse märgiga C, 1 „SISSESÕIDU KEELD“, millel on kaks näidist: C, 1<sup>a</sup> ja C, 1<sup>b</sup>.
- b) Kõigi sõidukite liikluse keeldu mõlemas suunas tähistatakse märgiga C, 2 „SÕIDUKEELD“.
- c) Kui sissesõit on keelatud üksnes teatavale sõidukikategooriale või liiklejate rühmale, kasutatakse selle sõiduki või liikleja kujutisega märki. Märkidel C, 3<sup>a</sup>; C, 3<sup>b</sup>; C, 3<sup>c</sup>; C, 3<sup>d</sup>; C, 3<sup>e</sup>; C, 3<sup>f</sup>; C, 3<sup>g</sup>; C, 3<sup>h</sup>; C, 3<sup>i</sup>; C 3<sup>j</sup>; C, 3<sup>k</sup> ja C, 3<sup>l</sup> on järgmised tähendused:

C, 3<sup>a</sup> „MOOTORSÕIDUKI (VÄLJA ARVATUD KÜLGHAAGISETA MOOTORRATAS) SÕIDU KEELD“

C, 3<sup>b</sup> „MOOTORRATTA SÕIDU KEELD“

C, 3<sup>c</sup> „JALGRATTA SÕIDU KEELD“

C, 3<sup>d</sup> „MOPEEDI SÕIDU KEELD“

C, 3<sup>e</sup> „VEOAUTO SÕIDU KEELD“

---

<sup>41</sup> Vaata ka Euroopa kokkuleppe lisa punkt 19.



Tonnide arv, mis on kantud märgil olevale sõiduki kujutisele heleda värviga või konventsiooni artikli 8 lõike 4 kohaselt märgi C, 3<sup>e</sup> alla paigutatud lisateetahvlile, tähendab, et keeld kehtib üksnes juhul, kui sõiduki või autorongi registrimass ületab seda arvu;

C, 3<sup>f</sup> „AUTORONGI (VÄLJA ARVATUD POOLHAAGISEGA VÕI ÜHETELJELISE HAAGISEGA MOOTORSÕIDUK) SÕIDU KEELD“

Tonnide arv, mis on kantud märgil olevale haagise kujutisele heleda värviga või konventsiooni artikli 8 lõike 4 kohaselt märgi C, 3<sup>f</sup> alla paigutatud lisateetahvlile, tähendab, et keeld kehtib üksnes juhul, kui haagise registrimass ületab seda arvu.

Konventsiooniosalised võivad omal äranägemisel märgil oleva veoauto tagaosa kujutise asendada sõiduauto tagaosa kujutisega ning haagise kujutise sõiduauto külge kinnitatava haagise kujutisega.

C, 3<sup>g</sup> „AUTORONGI SÕIDU KEELD“

Tonnide arv, mis on kantud märgil olevale haagise kujutisele heleda värviga või konventsiooni artikli 8 lõike 4 kohaselt märgi C, 3<sup>g</sup> alla paigutatud lisateetahvlile, tähendab, et keeld kehtib üksnes juhul, kui haagise registrimass ületab seda arvu.

C, 3<sup>h</sup> „OHTLIKU VEOSEGA SÕIDU KEELD“

Ohtliku veosega sissesõidu keeldu tähistatakse märgiga C, 3<sup>h</sup>, mida võib vajadusel kasutada koos lisateetahvliga. Lisateetahvlil on toodud täpsustav teave, et keeld kehtib üksnes riigisiseste õigusaktidega määratletud ohtlikele veostele.

C, 3<sup>i</sup> „KÄIGUKEELD“

C, 3<sup>j</sup> „LOOMVEOKI SÕIDU KEELD“

C, 3<sup>k</sup> „KÄSIKÄRU SÕIDU KEELD“

C, 3<sup>l</sup> „TRAKTORI SÕIDU KEELD“

MÄRKUS. Konventsiooniosalised võivad jätta märkidelt C, 3<sup>a</sup> – C, 3<sup>l</sup> ära vasakult ülevalt paremale alla jooksva punase kaldjoone või jätta kaldjoone tähise kohal katkestamata, kui see ei muuda märki raskemini nähtavaks või mõistetavaks.

d) Kui sissesõit on keelatud mitmele sõidukikategooriale või liiklejate rühmale, võib kasutada kas nii mitut keelumärki, nagu on keelatud sõidukikategooriaid või liiklejate rühmasid, või ühte keelumärki, millel on erinevate keelatud sõidukite ja liiklejate kujutised. Selliste märkide näidised on märk C, 4<sup>a</sup> „MOOTORSÕIDUKI SÕIDU KEELD“ ja C, 4<sup>b</sup> „MOOTORSÕIDUKI JA LOOMVEOKI SÕIDU KEELD“.

Enam kui kahe kujutisega märke ei tohi paigaldada asulaväliste teede ja rohkem kui kolme kujutisega märke ei tohi paigaldada asulatesse.

e) Kui sissesõit on keelatud teatava massi või teatavate mõõtmetega sõidukitele, kasutatakse järgmisi märke:

C, 5 „LAIUSPIIRANG“

C, 6 „KÕRGUSPIIRANG“

C, 7 „MASSIPIIRANG“

C, 8 „TELJEKOORMUSE PIIRANG“

C, 9 „PIKKUSPIIRANG“

f) Vähimast lubatud pikivahest teatamiseks kasutatakse märki C, 10 „VÄHIM PIKIVAHE“.

## 2. Pöörde keeld

Vasak- või parempöörde keelust teatamiseks kasutatakse vastavalt kas märki C, 11<sup>a</sup> „VASAKPÖÖRDE KEELD“ või märki C, 11<sup>b</sup> „PAREMPÖÖRDE KEELD“.

a) Tagasipöörde keelust teatamiseks kasutatakse märki C, 12 „TAGASIPÖÖRDE KEELD“.

b) Tähist võib vajadusel kasutada ümberpööratult.

## 4. Möödasõidu keeld<sup>42</sup>

a) Kui lisaks kehtivate õigusaktidega kehtestatud möödasõidu üldeeskirjades sätestatud on keelatud möödasõit mootorsõidukist, välja arvatud kahe rattalisest mopeedist ja kahe rattalisest külghaagiseta mootorrattast, kasutatakse märki C, 13<sup>a</sup> „MÖÖDASÕIDU KEELD“.

Sellel märgil on kaks näidist: C, 13<sup>aa</sup> ja C, 13<sup>ab</sup>.

b) Kui möödasõit on keelatud üksnes veoautodele, mille registrimass ületab 3,5 tonni, kasutatakse märki C, 13<sup>b</sup> „VEOAUTO MÖÖDASÕIDU KEELD“.

Sellel märgil on kaks näidist: C, 13<sup>ba</sup> ja C, 13<sup>bb</sup>.

Märgi alla võib paigaldada konventsiooni artikli 8 lõike 4 kohaselt lisateatetahvli, millega võib muuta registrimassi, mille ületamisel keeld kehtib.

## 5. Suurim kiirus

a) Suurimast lubatud sõidukiirusest teatamiseks kasutatakse märki C, 14 „SUURIM KIIRUS“. Märgil olev arv osutab suurimale lubatud sõidukiirusele mõõtühikutes, mida kasutatakse tavaliselt sõidukiiruse väljendamisel asjaomases riigis. Kiirust väljendava arvu järele või alla võib lisada näiteks „km“ (kilomeetrit) või „m“ (miili).

---

<sup>42</sup> Vaata ka Euroopa kokkuleppe lisa punkt 19.

b) Kui suurim kiirus kehtib üksnes teatavat registrimassi ületavatele sõidukitele, paigaldatakse konventsiooni artikli 8 lõike 4 kohaselt märgi alla lisateatetahvel registrimassi väljendava arvuga.

#### 6. Helisignaalikeeld

Kui helisignaali tohib kasutada üksnes õnnetuse ärahoidmiseks, kasutatakse märki C, 15 „HELISIGNAALIKEELD“. Märgile tuleb lisada käesoleva lisa jaos H kirjeldatud lisateatetahvel H, 2 keeluala pikkusega, välja arvatud juhul, kui märk on paigaldatud asula algusesse asulat tähistava märgi kõrvale või järele. Märki ei ole soovitatav paigaldada asulate algusesse siis, kui keeld kehtib kõigis asulates ning on sätestatud, et asula algusesse paigaldatud asulat tähistava märgiga antakse liiklejatele teada, et sellest kohast alates kehtivad selles riigis asulates liiklemist reguleerivad sätted.

#### 7. Peatuseta edasisõidu keeld

a) Märgiga C, 16 „PEATUSETA EDASISÕIDU KEELD“ teatatakse lähenevast tollikontrollist, kus on kohustuslik peatuda.

Olenemata konventsiooni artiklist 8, peab märgi tähis sisaldama sõna „toll“, eelistatult kahes keeles; märki C, 16 kasutavad konventsiooniosalised püüavad jõuda piirkondliku kokkuleppeni, et paigaldatavatel märkidel oleks nimetatud sõna samas keeles.

b) Selle märgiga võib samuti teatada, et peatumiseta edasisõit on keelatud muudel põhjustel; sellisel juhul asendatakse sõna „toll“ muu tekstiga, mis kirjeldab väga lühidalt peatumiseta edasisõidu keelu põhjust.

#### 8. Keelu või piirangu lõpp

a) Kõikide liikuvate sõidukite suhtes kohaldatavate keelumärkide mõju lõppemise koha tähistamiseks kasutatakse märki C, 17<sup>a</sup> „PIIRANGUTE LÕPP“. Märk on ringikujuline ja valge või kollase taustaga; märk on ääriseta või üksnes musta äärisega ning ühe või mitme diagonaalis paremalt ülevalt vasakule alla ulatuva musta või tumehalli paralleelse ribaga.

b) Liikuvatele sõidukitele keelumärgiga kehtestatud keelu või piirangu lõppemise koha tähistamiseks kasutatakse märki C, 17<sup>b</sup> „SUURIMA KIIRUSE PIIRANGU LÕPP“ või märki C, 17<sup>c</sup> „MÖÖDASÕIDU KEELU LÕPP“ või märki C, 17<sup>d</sup> „VEOAUTO MÖÖDASÕIDU KEELU LÕPP“. Need märgid on sarnased märgiga C, 17<sup>a</sup>, kuid neil on lisaks lõppenud keelu või piirangu helehall kujutis.

c) Olenemata konventsiooni artikli 6 lõike 1 sätetest, võib käesolevas punktis 8 nimetatud märgid paigaldada vastassuunas toimuva liikluse reguleerimiseks mõeldud keelumärgi tagaküljele.

#### 9. Peatumise või parkimise keeld

a) i) Parkimise keelu tähistamiseks kasutatakse märki C, 18 „PARKIMISKEELD“; peatumise ja parkimise keelu tähistamiseks kasutatakse märki C, 19, „PEATUMISKEELD“.

- ii) Märgi C, 18 asemel võib kasutada punase äärisega ja punase põikjoonega ringikujulist märki, millel on valgel või kollasel taustal mustaga kujutatud asjaomases riigis parkimist tähistav täht või mõistemärk.<sup>43</sup>
  - iii) Keelu täpsustamiseks võib märgi alla paigaldada lisateetahvli, millel on märgitud olenevalt olukorrast:
    - keelu kehtimise nädalapäevad või kuud või kellaajad;
    - märgiga C, 18 parkimiseks ja märgiga C, 19 peatumiseks ja parkimiseks lubatud pikim aeg;
    - teatavatele liiklejaterühmadele lubatud erandid.
  - iv) Parkimiseks või peatumiseks lubatud pikima aja võib lisateetahvli asemel märkida märgi punase ringi alumisse ossa.
- b)
- i) Kui parkimine on lubatud vaheldumisi tee eri pooltel, kasutatakse märgi C, 18 asemel märke C, 20<sup>a</sup> „PARKIMISKEELD PAARITUL KUUPÄEVAL“ ja C, 20<sup>b</sup> „PARKIMISKEELD PAARISKUUPÄEVAL“;
  - ii) Märgi C, 20<sup>a</sup> poolel kehtib parkimiskeeld paaritutel kuupäevadel ning märgi C, 20<sup>b</sup> poolel paariskuupäevadel; poole vahetumise aeg, mis ei pea olema tingimata kesköö, määratletakse riigisisestes õigusaktides. Riigisiseste õigusaktidega võib samuti ette näha muu parkimiskorra; sellisel juhul asendatakse märkidel numbrid I ja II parkimiskorra muutumise aegadega, näiteks 1–15 ja 16–31, kui parkimiskord muutub iga kuu vastavalt 1. ja 16. päeval.
  - iii) Riigid, kes ei võta vastu märke C, 19, C, 20<sup>a</sup> ega C, 20<sup>b</sup>, võivad kasutada märki C, 18, millele on lisatud konventsiooni artikli 8 lõikes 4 sätestatud täiendavad tekstid.<sup>44</sup>
- c)
- i) Märgid paigutatakse tavaliselt nii, et nende plaat on tee teljega risti või sellega risti oleva tasandi suhtes kergelt kaldu.
  - ii) Kõik parkimiskeelud ja -piirangud kehtivad üksnes sellel teepoolel, kuhu märgid on pandud.
  - iii) Kui ei ole märgitud teisiti:
    - lisatakse käesoleva lisa jaos H kirjeldatud lisateetahvel H, 2, millel on märgitud keeluala pikkus või
    - kohaldatakse vastavalt alapunkti c alapunktile v keeldusid alates märgist kuni lähima ristmikuni.

<sup>43</sup> Vaata ka Euroopa kokkuleppe lisa punkt 19.

<sup>44</sup> Vaata ka Euroopa kokkuleppe lisa punkt 19.

- iv) Käesoleva lisa jaos H kirjeldatud lisateetahvli H, 3<sup>a</sup> või H, 4<sup>a</sup> võib paigaldada märgi alla kohta, millest alates keeld kehtib. Käesoleva lisa jaos H kirjeldatud lisateetahvli H, 3<sup>b</sup> või H, 4<sup>b</sup> võib paigaldada keeldu kordavate märkide alla. Keeluala lõppemise kohta võib paigaldada veel ühe keelumärgi, millele on lisatud käesoleva lisa jaos H kujutatud lisateetahvel H, 3<sup>c</sup> või H, 4<sup>c</sup>. Teetahvel H, 3 paigutatakse tee teljega paralleelselt ja teetahvel H, 4 tee teljega risti. Teetahvilil H, 3 märgitud kaugus näitab noole suunas kehtiva keeluala pikkust.
- v)<sup>45</sup> Kui keeluala lõpeb enne järgmist ristmikku, paigaldatakse märk koos alapunkti c alapunktis iv kirjeldatud keeluala lõppu tähistava lisateetahvliga. Kui keeluala on lühike, on lubatud paigaldada ainult üks märk:
- mille punases ringis on märgitud keeluala pikkus või
- millele on lisatud lisateetahvel H, 3.
- vi) Parkimisautomaadi olemasolu tähendab, et parkimine on tasuline ning on lubatud ainult automaadi tööaegadel.
- vii) [*Kustutatud*]

## Jagu D

### KOHUSTUSMÄRGID

#### I. Üldised omadused ja tähised

1. Kohustusmärgid on ringikujulised, välja arvatud käesoleva jao II alajao punktis 10 kirjeldatud märk D, 10, mis on ristkülikukujuline; nende läbimõõt väljaspool asulat on vähemalt 0,6 m ja asula sees vähemalt 0,4 m. Kui märke kasutatakse koos fooridega või ohutussaartel tähispostidel, võib nende läbimõõt olla vähemalt 0,3 m.
2. Kui ei ole sätestatud teisiti, on märgid kas sinised ning nendel olevad tähised valged või heledat värvi või on märgid valged punase äärisega ja nendel olevad tähised mustad.<sup>46</sup>

#### II. Kirjeldused

##### 1. Kohustuslik sõidusuund<sup>47</sup>

Kohustusliku sõidusuuna või lubatud sõidusuundade näitamiseks kasutatakse märgi D, 1 „KOHUSTUSLIK SÕIDUSUUND“ näidist D, 1<sup>a</sup>, millel nool osutab või mitu noolt osutavad kohustuslikku või lubatud suunda või suundadesse. Olenemata käesoleva jao punktist I, võib märgi D, 1<sup>a</sup> asemel kasutada märki D, 1<sup>b</sup>. Märk D, 1<sup>b</sup> on must ning valge äärisega ja valge tähisega.

##### 2. Überpõike suund

<sup>45</sup> Vaata ka Euroopa kokkuleppe lisa punkt 19.

<sup>46</sup> Vaata ka Euroopa kokkuleppe lisa punkt 20.

<sup>47</sup> Vaata ka Euroopa kokkuleppe lisa punkt 21.

Olenemata konventsiooni artikli 6 lõikest 1, näitab ohutussaarele või sõiduteel oleva takistuse ette paigaldatud märk D, 2 „ÜBERPÖIKE SUUND“, et sõidukid peavad ohutussaarest või takistusest ümber pöikama noolega osutatud suunas.

### 3. Ringliiklus

3. Märk D, 3 „RINGLIKLUS“ teatab juhtidele, et nad peavad ringteel sõitma nooltega näidatud suunas. Kui ringtee on tähistatud märgiga D, 3 koos märkidega B, 1 ja B, 2, on ringteel oleval juhil eesõigus.

### 4. Jalgrattatee

Märgiga D, 4 „JALGRATTATEE“ teatatakse jalgratturitele, et selle märgiga tähistatud tee on eraldatud neile ja teiste sõidukite juhtidel ei ole lubatud seda teed kasutada. Jalgratturid on kohustatud seda teed kasutama, kui see kulgeb sõidutee, jalgteed või ratsatee ääres ning viib samasse suunda. Mopeedijuhid peavad samuti kasutama jalgrattateed samadel tingimustel, kui seda näevad ette riigisisese õigusaktid või kui selle kohustuse kohta on lisateatetahvel teksti või märgi C, 3<sup>d</sup> tähisega.

### 5. Jalgtee

Märgiga D, 5 „JALGTEE“ teatatakse jalakäijatele, et selle märgiga tähistatud tee on eraldatud neile ja teistel liiklejal ei ole lubatud seda teed kasutada. Jalakäijad on kohustatud seda teed kasutama, kui see kulgeb sõidutee, jalgrattatee või ratsatee ääres ning viib samasse suunda.

### 6. Ratsatee

Märgiga D, 6 „RATSATEE“ teatatakse ratsutajatele, et selle märgiga tähistatud tee on eraldatud neile ja teistel liiklejal ei ole lubatud seda teed kasutada. Ratsutajad on kohustatud seda teed kasutama, kui see kulgeb sõidutee, jalgrattatee või jalgtee ääres ning viib samasse suunda.

### 7. Vähim kiirus

Märk D, 7 „VÄHIM KIIRUS“ tähendab, et sõidukid ei tohi teel, mille ette märk on paigaldatud, sõita aeglasemalt kui märgil näidatud; märgil olev arv osutab sõidukiirusele mõõtühikutes, mida kasutatakse tavaliselt sõidukiiruse väljendamisel asjaomases riigis. Kiirust väljendava arvu järele võib lisada näiteks „km“ (kilomeetrit) või „m“ (miili).

### 8. Vähima kiiruse lõpp

Märk D, 8 „VÄHIMA KIIRUSE LÕPP“ tähistab märgiga D, 7 kehtestatud vähima kiiruse kohustuse lõppu. Märk D, 8 on samasugune nagu märk D, 7, kuid sellel on paremalt ülevalt vasakule alla ulatuv punane kaldjoon.

### 9. Lumeketid

Märk D, 9 „LUMEKETID“ tähendab, et sõidukitel peavad teel, mille ette märk on paigaldatud, olema vähemalt kahel vedaval rattal lumeketid.

### 10. Ohtliku veosega sõidu suund

Märgid D, 10<sup>a</sup>, D, 10<sup>b</sup> ja D, 10<sup>c</sup> tähistavad suunda, milles ohtlikke veoseid vedavad sõidukid peavad liikuma.

## 11. Märkused märkide D, 4, D, 5 ja D, 6 kombinatsioonide kohta

a) Kui rada või tee on eraldatud kahele liiklejaterühmale ning keelatud teistele, kasutatakse selle tähistamiseks kohustumärki, millel on mõlema liiklejaterühma tähised, kellel on õigus kasutada rada või teed, mille ette on märk paigaldatud.

b) Kui tähised on märgil paigutatud kõrvuti ning eraldatud püstjoonega märgi keskel, peavad tähisega tähistatud liiklejad kasutama märgil näidatud teepoolt ning teised liiklejad ei tohi seda poolt kasutada. Teepooled tuleb teineteisest selgelt eraldada kas füüsiliste vahendite või teemärgiste abil.

c) Kui tähised on märgil paigutatud üksteise alla, tähendab märk, et teed või rada võivad kasutada mõlemad liiklejaterühmad ühiselt. Tähistamise järjekord ei ole kindlaks määratud. Vajaduse korral sätestatakse riigisiseste õigusaktidega ettevaatusabinõud, mida mõlemad liiklejaterühmad on kohustatud järgima.

Märgid D, 11<sup>a</sup> ja D, 11<sup>b</sup> on märkide D, 4 ja D, 5 kombinatsioonide näidised.

### E jagu

## OSUTUSMÄRGID

### I. Üldised omadused ja tähised

Osutusmärgid on tavaliselt ruudu- või ristkülikukujulised, sinise tausta ja heledat värvi tähise või tekstiga või heledat värvi tausta ja tumedat värvi tähise või tekstiga.

### II. Kirjeldused

#### 1. Ühele või mitmele sõidurajale kehtivat eeskirja või hoiatust tähistavad märgid

Allpool toodud märgid tähistavad eeskirja või hoiatust, mis kehtib üksnes ühele või mitmele sõidurajale, mis on mitme samasuunalise sõidurajaga sõiduteel eristatud pikisuunaliste teekattemärgistega. Need võivad eristada ka vastutulevale liiklusele eraldatud sõiduradu. Eeskirja või hoiatust tähistav märk paigutatakse igale asjaomasele noolele:

- i) E, 1<sup>a</sup> „VÄHIM KIIRUS ERI SÕIDURADADEL“.
- ii) E, 1<sup>b</sup> „VÄHIM KIIRUS ÜHEL SÕIDURAJAL“. Seda märki võib kasutada aeglase sõiduraja tekitamiseks.
- iii) E, 1<sup>c</sup> „SUURIM KIIRUS ERI SÕIDURADADEL“. Ringide äärised on punased ja tähed mustad.

#### 2. Bussidele eraldatud sõiduradasid tähistavad märgid

Märgid E, 2<sup>a</sup> ja E, 2<sup>b</sup> on näited märkide kohta, mis tähistavad artikli 26 *bis* lõike 2 kohaselt bussidele eraldatud sõiduraja asukohta.

### 3. Märk „ÜHESUUNALINE TEE“

a) Ühesuunalise tee või sõidutee tähistamiseks võib paigaldada kaks erinevat „ÜHESUUNALISE TEE“ märki:

- i) märk E, 3<sup>a</sup>, mis paigutatakse sõidutee telje suhtes risti; märgi tahvel on ruudukujuline.
- ii) märk E, 3<sup>b</sup>, mis paigutatakse sõidutee teljega paralleelselt; märgi tahvel on venitatud ristküliku kujuline, mille pikemad küljed on horisontaalsed. Märgi E, 3<sup>b</sup> noolele võib kanda sõna „ühesuunaline“ asjaomase riigi riigikeeles või ühes riigikeeltest.<sup>48</sup>

b) Märgid E, 3<sup>a</sup> ja E, 3<sup>b</sup> võib paigaldada olenemata sellest, kas kõnealuse tee algusesse on paigaldatud keelu- või kohustusmärke.

### 4. Sõiduradade ja -suundade märk

Mitme sõidurajaga teede lõikumisel sõiduradasid ja -suundi tähistava märgi näidis on: E, 4.

### 5. Märgid, mis annavad teada kiirteele sisenemisest ja kiirteelt väljumisest

a) Märk E, 5<sup>a</sup> „KIIRTEE“ paigutatakse kohta, kus hakkavad kehtima eeskirjad, mida tuleb kiirteel järgida.

<sup>49</sup> *Vaata allmärkust*

- b) Märk E, 5<sup>b</sup> „KIIRTEE LÕPP“ paigutatakse kohta, kus need eeskirjad kaotavad kehtivuse.
- c) Märki E, 5<sup>b</sup> võib ka kasutada ja korrata kiirtee lõppemisest teatamiseks; iga sel eesmärgil paigaldatud märgi ja kiirtee lõpu vaheline kaugus on toodud märgi alumises osas.
- d) Märkidel on sinine või roheline taust.

### 6. Märgid, mis annavad teada teele sisenemisest ja teelt väljumisest, kus kehtivad kiirteega samad liikluseeskirjad

a) Märk E, 6<sup>a</sup> „MOOTORSÕIDUKITEE“ paigutatakse teedel kohta, kus hakkavad kehtima erieeskirjad, välja arvatud kiirteed, mis on eraldatud mootorsõidukitele ja ei teeninda teega külgnevaid kinnistuid. Märgi E, 6<sup>a</sup> alla võib paigutada lisateatetahvli selle kohta, et erandina on mootorsõidukitel lubatud sõita teega külgnevatele kinnistutele.

<sup>50</sup> *Vaata allmärkust*

b) Märki E, 6<sup>b</sup> „MOOTORSÕIDUKITEE LÕPP“ võib ka kasutada ja korrata tee lõppemisest teatamiseks; iga sel eesmärgil paigaldatud märgi ja tee lõpu vaheline kaugus on toodud märgi alumises osas.

- c) Märkidel on sinine või roheline taust.

<sup>48</sup> Vaata ka Euroopa kokkuleppe lisa punkt 22.

<sup>49</sup> Euroopa kokkuleppe lisa kehtestatud täiendav punkt (vaata punkt 22).

<sup>50</sup> Euroopa kokkuleppe lisa kehtestatud täiendav punkt (vaata punkt 22)



## 7. Asula algust ja lõppu tähistavad märgid<sup>51</sup>

a) Asula algust tähistaval märgil on asula nimi või asula siluetti kujutav tähis või mõlemad koos. Märgid E, 7<sup>a</sup>; E, 7<sup>b</sup>; E, 7<sup>c</sup> ja E, 7<sup>d</sup> on näited märkide kohta, mis tähistavad asula algust.

b) Asula lõppu tähistav märk on identne, ainult et seda läbib punane või paralleelsetest punastest joontest koosnev kaldjoon paremast ülemisest nurgast vasaku alumise nurgani. Märgid E, 8<sup>a</sup>; E, 8<sup>b</sup>; E, 8<sup>c</sup> ja E, 8<sup>d</sup> on näited märkide kohta, mis tähistavad asula lõppu.

Konventsiooni artikli 6 lõikest 1 olenemata võib need märgid paigutada asulat tähistavate märkide tagaküljele.

c) Selles punktis käsitletud märke kasutatakse kooskõlas konventsiooni artikli 13 *bis* lõike 2 sätetega.

## 8. Mõjualamärgid

a) Mõjuala algus

i) Kõikide ühe mõjuala teede suhtes kehtiv märk on ristkülikukujuline ja heleda taustaga. Märgi kohale või alla võib kanda sõna „ALA“ või selle vaste asjaomases riigikeeles. Märgiga kehtestatavate piirangute, keeldude või kohustuste üksikasjad võib tuua välja märgi alaosas või lisateatetahvilil.

Kõikide ühe mõjuala teede suhtes kehtivad märgid paigaldatakse kõikidele mõjualale sisenevatele teedele. Mõjuala peaks eelistatult hõlmama üksnes samalaadsete omadustega teid.

ii) Märgid E, 9<sup>a</sup>; E, 9<sup>b</sup>; E, 9<sup>c</sup> ja E, 9<sup>d</sup> on näited märkide kohta, mis kehtivad kõikidele ühe mõjuala teedele:

E, 9<sup>a</sup> parkimiskeelu ala;

E, 9<sup>b</sup> teataval ajal kehtiva parkimiskeelu ala;

E, 9<sup>c</sup> parkimisala;

E, 9<sup>d</sup> kiiruspiirangu ala.

b) Mõjuala lõpp

i) Mõjualalt lahkumise tähistamiseks paigaldatakse samasugune ristkülikukujuline märk nagu mõjuala alguses, kuid märk on hall heledal taustal. Märgil on diagonaalis paremalt ülevalt vasakule alla must või tumehall riba või hallid või mustad jooned, mis moodustavad sellise riba.

Mõjualalt lahkumist tähistavad märgid paigaldatakse kõikidele teedele, mille kaudu on võimalik lahkuda mõjualalt.

ii) Märgid E, 10<sup>a</sup>; E, 10<sup>c</sup> ja E, 10<sup>d</sup> on näited märkide kohta, mis tähistavad mõjualalt lahkumist:

<sup>51</sup> Vaata ka Euroopa kokkuleppe lisa punkt 22.

- E, 10<sup>a</sup> parkimiskeelu ala lõpp;
- E, 10<sup>b</sup> teataval ajal kehtiva parkimiskeelu ala lõpp;
- E, 10<sup>c</sup> parkimisala lõpp;
- E, 10<sup>d</sup> kiiruspiirangu ala lõpp.

9. Märgid, mis annavad teada tunnelisse sisenemisest ja tunnelist väljumisest, kus kehtivad eriliikluseeskirjad

- a) Märk E, 11<sup>a</sup> „TUNNEL“ tähistab teelõiku, mis läbib tunneli ja kus kehtivad eriliikluseeskirjad. See paigutatakse kohta, millest alates hakkavad kehtima erieeskirjad.
- b) Liiklejate hoiatamiseks võib märgi E, 11<sup>a</sup> paigaldada ka sobivale kaugusele enne kohta, millest alates erieeskirjad kehtivad; märgi alumises osas või käesoleva lisa jaos H kirjeldatud lisateatetahvil H, 1 on toodud märgi ja erieeskirjade kehtima hakkamise koha vaheline kaugus.
- c) Märk E, 11<sup>b</sup> „TUNNELI LÕPP“ paigutatakse kohta, kus erieeskirjad kaotavad kehtivuse.

10. Märk „ÜLEKÄIGURADA“<sup>52</sup>

- a) Märgiga E, 12<sup>a</sup> „ÜLEKÄIGURADA“ näidatakse jalakäijatele ja juhtidele ülekäiguraja asukohta. Märgi taust on sinine või must, kolmnurk valge või kollane ja tähis must või tumesinine; märgil on kujutatud tähis A, 12.
- b) Kasutada võib ka ebakorrapärase viisnurga kujulist märki E, 12<sup>b</sup>, millel on sinine taust ja valge tähis või märki E, 12<sup>c</sup>, millel on tume taust ja valge tähis.

11. Märk „HAIGLA“

- a) Selle märgiga antakse sõidukijuhtidele teada, et nad peaksid meditsiini-asutuste läheduses rakendama vajalikke ettevaatusabinõusid; eelkõige tähendab see, et nad ei tohi tekitada tarbetut müra. Sellel märgil on kaks näidist: E, 13<sup>a</sup> ja E, 13<sup>b</sup>.
- b) Märgil E, 13<sup>b</sup> oleva punase risti võib asendada ühega jao F II alajao punktis 1 toodud tähistest.

12. Märk „PARKLA“

- a) Märk E, 14<sup>a</sup> „PARKLA“, mille võib paigaldada paralleelselt tee teljega, tähistab kohta, kus on lubatud sõidukite parkimine. Märgi tahvel on ruudukujuline<sup>53</sup>. Sellel on kujutatud asjaomases riigis parkimist tähistav täht või mõistemärk. Märgi taust on sinine.
- b) Suunda, kus parkimiskoht asub, või sõidukikategooriaid, millele parkimiskoht on mõeldud, võib näidata märgil või selle alla lisatud lisateatetahvil. Sel viisil võib märkida ka aja, millal parkimine on lubatud, või selle, et parkimiskohast pääseb ühissõidukite juurde, milleks lisatakse märgile plussmärk „+“ ja asjaomast ühissõidukit tähistav sõna või tähis.

<sup>52</sup> Vaata ka Euroopa kokkuleppe lisa punkt 22.

<sup>53</sup> Vaata ka Euroopa kokkuleppe lisa punkt 22.

Märgid E, 14<sup>b</sup> ja E, 14<sup>c</sup> on näited märkide kohta, millega võib tähistada autoparklaid, mis on ette nähtud eelkõige juhtidele, kes soovivad kasutada ühissõidukit.

### 13. Bussi- või trammipeatust tähistavad märgid

E, 15 „BUSSIPEATUS“ ja E, 16 „TRAMMIPEATUS“.

<sup>54</sup> Vaata allmärkust

### 14. Häda- või ohuolukorras peatumise kohta tähistavad märgid

Märk E, 18<sup>55</sup> „HÄDAPEATUSKOHT“ näitab kohta, mida juhid kasutavad peatumiseks või parkimiseks üksnes hädaolukorra või ohu korral. Kui see peatuskoht on varustatud hädaabitelefoni ja/või tulekustutiga, lisatakse märgi alumisse ossa või märgi alla paigutatud riskülikukujulisele tahvlile tähised F, 14 ja/või F, 15<sup>56</sup>. Märgil on kaks näidist E, 18<sup>a</sup><sup>57</sup> ja E, 18<sup>b</sup><sup>58</sup>.

#### Jagu F

#### TEENINDUSKOHAMÄRGID

##### I. Üldised omadused ja tähised

1. Märkidel F on sinine või roheline taust; neil on valge või kollane riskülik, millel on kujutatud tähis.
2. Sinisele või rohelisele ribale märgi alaosas võib valgega märkida kauguse osutatava teeninduskohani või selle juurde viiva tee alguseni; samamoodi võib märgile tähisega F,5 märkida sõna „HOTELL“ või „MOTELL“. Märgid võib paigaldada ka teeninduskoha juurde viiva tee algusse ning lisada märgi sinisele või rohelisele alumisele osale valge teeninduskohta juhatava noole. Tähis on must või tumesinine, välja arvatud tähised F, 1<sup>a</sup>; F, 1<sup>b</sup>; F, 1<sup>c</sup> ja F, 15, mis on punased. Tähis F, 14 võib olla punane.

##### II. Kirjeldused

###### 1. Tähis „ESMAABI“<sup>59</sup>

Kasutatakse asjaomases riigis käibel olevaid esmaabipunkti tähiseid. Tähised on punased. Tähiste näidised on F, 1<sup>a</sup>; F, 1<sup>b</sup> ja F, 1<sup>c</sup>.

###### 2. Mitmesugused tähised

F, 2 „AUTOHOOLDUS“

F, 3 „TELEFON“

<sup>54</sup> Euroopa kokkuleppe lisa sisaldub lisapunkt (vaata punkt 22).

<sup>55</sup> Vaata parandus [ECE/TRANS/WP.1/2003/3/Rev.4/Corr.1](#). Eelmine number oli E, 17

<sup>56</sup> Vaata allmärkusi 63 ja 64

<sup>57</sup> Vaata parandus [ECE/TRANS/WP.1/2003/3/Rev.4/Corr.1](#). Eelmine number oli E, 17<sup>a</sup>

<sup>58</sup> Vaata parandus [ECE/TRANS/WP.1/2003/3/Rev.4/Corr.1](#). Eelmine number oli E, 17<sup>b</sup>

<sup>59</sup> Vaata ka Euroopa kokkuleppe lisa punkt 23.

- F, 4 „TANKLA“
- F, 5 „HOTELL VÕI MOTELL“
- F, 6 „RESTORAN“
- F, 7 „KOHVIK“
- F, 8 „PUHKEKOHT“
- F, 9 „MATKARAJA ALGUS“
- F, 10 „KÄMPING“
- F, 11 „SÕIDUKELAMULAAGER“
- F, 12 „KÄMPING JA SÕIDUKELAMULAAGER“
- F, 13 „PUHKEMAJA“
- F, 14<sup>60</sup> *Vaata allmärkust*
- F, 15<sup>61</sup> *Vaata allmärkust*
- F, 16<sup>62</sup> *Vaata allmärkust*
- F, 17<sup>63</sup> „HÄDAABITELEFON“
- F, 18<sup>64</sup> „TULEKUSTUTI“

<sup>65</sup> *Vaata allmärkust*

## Jagu G

### JUHATUSMÄRGID

#### I. Üldised omadused ja tähised

1. Informatiivsed märgid on tavaliselt ristkülikukujulised; suunaviidad võivad olla venitatud ristküliku kujulised, mille pikemad küljed on horisontaalsed ja ühinevad noolepeaks.
2. Informatiivsetel märkidel on kas tumedal taustal valged või heledad tähised või tekstid või valgel või heledal taustal tumedad tähised või tekstid; punast tohib kasutada üksnes erandjuhtudel ning see ei tohi kunagi domineerida.
3. Kiirteede või kiirteedega võrdsustatud teedega seotud eelviitadel või suunaviitadel on valged tähised või tekstid ja sinine või roheline taust. Nendel võib vähendatud suurusel kasutada märkide E, 5<sup>a</sup> ja E, 6<sup>a</sup> tähiseid.

---

<sup>60</sup> Vaata ka Euroopa kokkuleppe lisa punkt 23.

<sup>61</sup> Vaata ka Euroopa kokkuleppe lisa punkt 23.

<sup>62</sup> Vaata ka Euroopa kokkuleppe lisa punkt 23.

<sup>63</sup> Vaata parandus [ECE/TRANS/WP.1/2003/3/Rev.4/Corr.1](#). Eelmine number oli F, 14.

<sup>64</sup> Vaata parandus [ECE/TRANS/WP.1/2003/3/Rev.4/Corr.1](#). Eelmine number oli F, 15.

<sup>65</sup> Euroopa kokkuleppe lisa sisaldab lisapunkti (vaata punkt 23).

4. Ajutistele teeoludele, näiteks teetöödele, ümbersuunamistele või ümbersõitudele osutavatel märkidel võib olla oranž või kollane taust ning mustad tähised ja tekstid.

5. Märkidel G, 1; G, 4; G, 5; G, 6 ja G, 10 on soovitatav näidata kohanimed selle riigi või piirkonna keeles, kus viidatav koht asub.

## II. Eelviidad

### 1. Üldjuhud

Eelviitade näited on: G, 1<sup>a</sup>; G, 1<sup>b</sup> ja G, 1<sup>c</sup>.

### 2. Erijuhud

a) Eelviida „UMBTEE“ näited on: G, 2<sup>a</sup> ja G, 2<sup>b</sup>.<sup>66</sup>

b) Näide eelviida kohta, mis osutab suunale, mida tuleb kasutada vasakpöörde sooritamiseks, kui vasakpööre on järgmisel ristmikul keelatud: G, 3.

MÄRKUS. Eelviidal G, 1 võib teekonna omaduste või teeolude kirjeldamiseks kasutada teiste märkide (näiteks märkide A, 2; A, 5; C, 3<sup>c</sup>; C, 6; E, 5<sup>a</sup>; F, 2) tähiseid.

## III. Suunaviidad

1. Koha suunaviida näited on: G, 4<sup>a</sup>; G, 4<sup>b</sup>; G, 4<sup>c</sup> ja G, 5.<sup>67</sup>

2. Lennuvälja suunaviida näited on: G, 6<sup>a</sup>; G, 6<sup>b</sup> ja G, 6<sup>c</sup>.<sup>68</sup>

3. Kämpingu suunaviida näide on G, 7.

4. Puhkemaja suunaviida näide on G, 8.

5. Eelkõige ühissõidukeid kasutada soovivatele juhtidele ettenähtud autoparkla suunaviida näited on: G, 9<sup>a</sup> ja G, 9<sup>b</sup>. Ühissõiduki liigi võib viidal tähistada teksti või tähisega.

MÄRKUS. Suunaviitadel G, 4; G, 5 ja G, 6 võib teekonna omaduste või teeolude kirjeldamiseks kasutada teiste märkide (näiteks märkide A, 2; A, 5; C, 3<sup>c</sup>; C, 6; E, 5<sup>a</sup>; F, 2) tähiseid.

## IV. Kaugusviidad

Kaugusviida näide on G, 10.

Konventsiooni artikli 6 lõikest 1 olenemata võib viida paigaldada vastassuunas toimuva liikluse reguleerimiseks mõeldud viida tagaküljele.

## V. Viidamärgid

<sup>66</sup> Vaata ka Euroopa kokkuleppe lisa punkt 24.

<sup>67</sup> Vaata ka Euroopa kokkuleppe lisa punkt 25.

<sup>68</sup> Vaata ka Euroopa kokkuleppe lisa punkt 25.

### 1. Sõiduradade arvule ja suunale viitavad märgid

Märgid G, 11<sup>a</sup>; G, 11<sup>b</sup> ja G, 11<sup>c</sup> näitavad juhtidele sõiduradade arvu ja suunda. Nendel peab olema kujutatud sama arv nooli nagu on samasuunalisele liiklusele eraldatud sõiduradasid; need märgid võivad näidata ka vastutulevale liiklusele eraldatud sõiduradasid.

### 2. Sõiduraja lõppemisele osutavad märgid

Märkidega G, 12<sup>a</sup> ja G, 12<sup>b</sup> näidatakse sõiduraja lõppemist.

### 3. Märk „UMBTEE“<sup>69</sup>

Tee algusesse paigaldatud märk G, 13 „UMBTEE“ tähendab, et läbisõiduvõimalus puudub.

### 4. Märk „ÜLDINE KIIRUSPIIRANG“

Märki G, 14 „ÜLDINE KIIRUSPIIRANG“ kasutatakse eelkõige riigipiiride lähedal, et anda teada riigis või selle piirkonnas kehtivatest üldistest kiiruspiirangutest. Märki ülemises osas on toodud riigi nimi või tunnusmärk, soovi korral ka embleem. Riigis kehtivad üldised kiiruspiirangud on märgil toodud järgmises järjekorras: 1) asulates, 2) väljaspool asulaid, 3) kiirteedel.

Vajaduse korral võib mootorsõidukiteedel kehtiva üldise kiiruspiirangu tähistamiseks kasutada märki E, 6<sup>a</sup> „MOOTORSÕIDUKITEE“ tähist.

Märki ääris ja ülemine osa on sinised; riigi nimi ja kolme ruudu taust on valged. Ülemises ja keskmises ruudus kasutatavad tähised on mustad ning keskmises ruudus kujutatud tähise peal on punane kaldjoon.

### 5. Märk „TEE AVATUD VÕI SULETUD“

a) Märkiga G, 15 „TEE AVATUD VÕI SULETUD“ näidatakse, kas mägittee, eriti selle kuru läbiv osa, on avatud või suletud; märk pannakse tee või teede algusse, mis viivad kõnealuse teelõiguni.

Teelõigu (või kuru) nimi märgitakse valgete tähtedega. Märgil on nimi „Furka“ esitatud näitena.

Tahvlid 1, 2 ja 3 peavad olema eemaldatavad.

b) Kui teelõik on suletud, on tahvel 1 punane ning sellel on sõna „SULETUD“; kui teelõik on avatud, on tahvel 1 roheline ja sellel on sõna „AVATUD“. Tekstid on valges kirjas ja eelistatult mitmes keeles.

c) Tahvritel 2 ja 3 on valge taust ning mustad tähised ja tekst.

Kui teelõik on avatud, jäetakse tahvel 3 tühjaks ning tahvel 2 jäetakse olenevalt tee seisukorrast kas tühjaks või kujutatakse sellel tähist D, 9 „LUMEKETID“ või G, 16 „LUMEKETID VÕI TALVEREHVID SOOVITUSLIKUD“. Tähis on must.

---

<sup>69</sup> Vaata ka Euroopa kokkuleppe lisa punkt 26.

Kui teelõik on suletud, on tahvlil 3 selle koha nimi, milleni on tee avatud, ning tahvlil 2 olenevalt tee seisukorrast kas sõnad „AVATUD KUNI“ või tähis G, 16 või märk D, 9.

#### 6. Märk „SOBIV KIIRUS“

Märk G, 17 „SOBIV KIIRUS“ näitab sõidukiirust, millega juhtidel on soovitatav sõita, kui olud seda lubavad ja kui juht ei pea sõitma oma sõidukikategooria suhtes kehtiva madalama kiirusega. Märgil olev arv või vahemik osutab sõidukiirusele mõõtühikutes, mida kasutatakse tavaliselt sõidukiiruse väljendamisel asjaomas riigis. Mõõtühiku võib lisada märgile.

#### 7. Raskeveoste soovituslikku marsruuti tähistav märk

G, 18 „RASKEVEOSTE SOOVITUSLIK MARSRUUT“

#### 8. Hädapeatusrada tähistav märk

Märk G, 19 „HÄDAPEATUSRADA“ näitab järsul langul laskumiseks kasutatavat rada. See märk koos tahvliga, millel on märgitud kaugus raja alguseni, tuleb paigaldada koos märgiga A, 2 langul algusesse, kus ohuala algab, ning raja algusesse. Langu pikkusest olenevalt peab märki koos kaugust tähistava tahvliga vajadusel kordama.

Tähist võib muuta vastavalt hädapeatusraja asukohale asjaomase tee suhtes.

#### 9. Käigusilda või -tunnelit tähistavad märgid

- a) Märki G, 20 kasutatakse jalakäijate käigusilla või -tunneli tähistamiseks.
- b) Märki G, 21 kasutatakse jalakäijate trepita käigusilla või -tunneli tähistamiseks. Märgil võib kasutada ka puudega inimeste tähist.

#### 10. Kiirteelt väljumisest teatavad märgid

Märgid G, 22<sup>a</sup>; G, 22<sup>b</sup> ja G, 22<sup>c</sup> on eelviitade näited, mis teatavad kiirteelt väljumisest. Neile märgitakse riigisiseste õigusaktidega kindlaks määratud kaugus kiirtee lõpuni, tingimusel et kolme kaldkriipsuga märgi ja kiirtee lõpu vahelisele teele pannakse kiirtee lõpust ühe ja kahe kolmandiku kaugusele vastavalt ühe ja kahe kaldkriipsuga märgid.

#### 11. Avariiväljapääsu tähistavad märgid

- a) Märgid G, 23<sup>a</sup> ja G, 23<sup>b</sup> tähistavad avariiväljapääsude asukohti.
- b) Märgid G, 24<sup>a</sup>; G, 24<sup>b</sup> ja G, 24<sup>c</sup> on näited märkidest, mis näitavad lähima avariiväljapääsu suunda ja kaugust. Tunnelites paigaldatakse need üksteisest maksimaalselt 50 meetri kaugusele tunneli külgedele 1–1,5 meetri kõrgusele.
- c) Märkidel G, 23 ja G, 24 on roheline taust ning tähised, nooled ja kaugused on kujutatud valge või heleda värviga.

## LISATEATETAHVLIID

1. Lisateetahvliitel on valge või kollane taust ja must, tumesinine või punane ääris ning sel juhul on märgil kujutatud kaugus, pikkus või tähis must või tumesinine; või must või tumesinine taust ja valge, kollane või punane ääris ning sel juhul on märgil kujutatud kaugus, pikkus või tähis valge või kollane.

<sup>70</sup> *Vaata allmärkust*

2. a) Lisateetahvel H, 1 näitab märgi kaugust ohtliku teelõigu või mõjuala algusest, kus eeskiri kehtib.

b) Lisateetahvel H, 2 näitab ohtliku teelõigu või mõjuala pikkust, kus eeskiri kehtib.

c) Lisateetahvlid paigaldatakse märkide alla. Näidisele A<sup>b</sup> vastava hoiatusmärgi puhul võib lisateetahvlile kantava teabe märkida märgi alumisse ossa.

3. Parkimiskeeldude või -piirangute lisateetahvlite H, 3 ja H, 4 näidised on vastavalt H, 3<sup>a</sup>; H, 3<sup>b</sup> ja H, 3<sup>c</sup> ning H, 4<sup>a</sup>; H, 4<sup>b</sup> ja H, 4<sup>c</sup>. (Vaata käesoleva lisa jao C punkti 9 alapunkti c).

4. Ettekirjutavad märgid võivad kehtida üksnes teatavale liiklejate rühmale, sel juhul on märgil vastava rühma tähis. Näiteks: H, 5<sup>a</sup> ja H, 5<sup>b</sup>.

Kui ettekirjutav märk ei kehti teatava liiklejate rühma suhtes, kujutatakse märgil selle rühma tähist ja teksti „välja arvatud“ asjaomase riigi keeles. Näiteks: H, 6. Vajadusel võib tähise asendada tekstiga asjaomases keeles.

5. Puudega inimestele mõeldud parkimiskoha tähistamiseks tuleks kasutada lisateetahvliit H, 7 koos märkidega C, 18 või E, 14.

6. Lisateetahvlil H, 8 kujutatakse ristmikku, mille laiad triibud tähistavad peateid ja peened triibud teid, kuhu on paigaldatud märgid B, 1 või B, 2.

7. Jäise või lumise teelõigu tähistamiseks tuleks kasutada lisateetahvliit H, 9.

**TERVE LISA I KOHTA KEHTIV MÄRKUS.** Vasakpoolse liiklusega riikides kasutatakse märke ja/või tähiseid vajadusel ümberpööratult.

---

<sup>70</sup> Euroopa kokkuleppe lisa kehtestatud täiendav punkt (vaata punkt 27).



## Lisa 2

### TEEMÄRGISED

#### I peatükk

#### ÜLDINE

1. Teekattemärgised (teemärgised) peavad olema mittelibedast materjalist ja ei tohi ulatuda rohkem kui 6 mm üle sõidutee pinna. Naastud ja muud märgised ei tohiks ulatuda üle sõidutee pinna rohkem kui 1,5 cm (või rohkem kui 2,5 cm helkuritega naastude puhul); neid tuleks kasutada kooskõlas teeliikluse ohutusnõuetega.

#### II peatükk

### PIKISUUNALISED TEEMÄRGISED

#### A. MÕÕTMED

- 2.<sup>71</sup> Pikisuunalisteks märgisteks kasutatava pidev- või katkendjoone laius peaks olema vähemalt 0,1 m.
3. Kahe kõrvuti kulgeva pikisuunalise joone (kahekordse joone) vahe peaks olema 0,1–0,18 m.
4. Katkendjoon koosneb võrdse pikkusega kriipsudest, mille vahel on võrdsed vahed. Kriipsude ja nendevaheliste vahede pikkuse kindlaks määramisel tuleks arvestada sõidukite kiirust kõnealusel teelõigul või piirkonnas.
- 5.<sup>72</sup> Väljaspool asulaid peaks katkendjoone kriipsude pikkus olema 2–10 m. Lisa punktis 23 nimetatud lähenemisjoone kriipsude pikkus peaks olema kahe- kuni kolmekordne vahede pikkus.
- 6.<sup>73</sup> Asulates peaks kriipsude ja vahede pikkus olema väiksem kui väljaspool asulaid. Kriipse võib vähendada kuni ühe meetrini. Teatavatel kiire liiklusega peatänavatel võivad pikisuunalised teemärgised olla samasugused kui väljaspool asulaid.

#### B. SÕIDURAJA MÄRGISTUS<sup>74</sup>

7. Sõiduradu tähistatakse katkend- või pidevjoontega või muul viisil.
  - i) Väljaspool asulaid

---

<sup>71</sup> Vaata ka teemärgiste protokollis lisa punkt 7

<sup>72</sup> Vaata ka teemärgiste protokollis lisa punkt 7

<sup>73</sup> Vaata ka teemärgiste protokollis lisa punkt 7

<sup>74</sup> Vaata ka teemärgiste protokollis lisa punkt 7

8. Kahe sõidurajaga kahesuunalisel teel tuleks sõidutee keskjoon tähistada pikisuunalise märgistusega.<sup>75</sup> Tavaliselt on selleks katkendjoon. Pidevjoont tuleks sel otstarbel kasutada üksnes erijuhtudel.

9.<sup>76</sup> Kolme sõidurajaga teedel tuleks rajad üldreeglina tähistada piisava nähtavusega teelõikudel katkendjoontega. Erijuhtudel ja suurema liiklusohutuse tagamiseks võib kasutada pidevjooni või pidevjooni kõrvuti katkendjoontega.

10.<sup>77</sup> Enam kui kolme sõidurajaga sõiduteedel tuleks vastassuunavööndid eraldada ühe või kahe pidevjoonega, välja arvatud siis, kui liiklussuund võib keskmistel radadel muutuda vastassuunaliseks. Lisaks sellele tuleks sõidurajad tähistada katkendjoontega (diagrammid 1a ja 1b).

ii) Asulates

11.<sup>78</sup> Lisa punktides 8–10 toodud soovitusel kehtivad asulates kahesuunalistel teedel ja ühesuunalistel vähemalt kahe sõidurajaga teel.

<sup>79</sup> *Vaata allmärkust*

12. Sõidurajad tuleks tähistada kohtades, kus tee laius on äärekivide, ohutus- või eraldussaarte tõttu väiksem.

13. Suuremate (eriti reguleeritud) ristmike ees, kus tee on piisavalt lai mahutamaks kaht või enam rida sõidukeid, tuleks sõidurajad tähistada kooskõlas diagrammidega 2 ja 3<sup>80</sup>. Sellisel juhul võib radasid tähistavatele joontele lisada nooled (vaata lisa punkt 39).

<sup>81</sup> *Vaata allmärkust*

C. Märgistus erijuhtudel

i) Pidevjoone kasutamine

14. Liiklusohutuse parandamiseks tuleks katkendlikud keskjooned teatavatel ristmikel (diagramm 4) asendada pidevjoonega või lisada neile pidevjoon (diagrammid 5 ja 6)<sup>82</sup>.

15.<sup>83</sup> Kui on vajalik keelata vastutulevale liiklusele ettenähtud sõidutee osa kasutamist või piiratud nähtavusega kohtades (tõusuhari, teekurv jne) või lõikudel, kus sõidutee on kitsas või on mõni muu iseärasus, tuleks lõikudel, kus nähtavus on väiksem kui teatav minimaalne M, kehtestada piirangud pidevjoontega, mille paigutus vastab diagrammidele 7a–16<sup>84</sup>. Riikides, kus

---

<sup>75</sup> Vaata ka teemärgiste protokollis lisa punkt 7

<sup>76</sup> Vaata ka teemärgiste protokollis lisa punkt 7.

<sup>77</sup> Vaata ka teemärgiste protokollis lisa punkt 7.

<sup>78</sup> Vaata ka teemärgiste protokollis lisa punkt 7.

<sup>79</sup> Teemärgiste protokollis lisas sisaldub lisapunkt (vaata punkt 7).

<sup>80</sup> Vaata ka teemärgiste protokollis lisa punkt 7.

<sup>81</sup> Teemärgiste protokollis lisas sisaldub lisapunkt (vaata punkt 7).

<sup>82</sup> Vaata ka teemärgiste protokollis lisa punkt 7.

<sup>83</sup> Vaata ka teemärgiste protokollis lisa punkt 7.

<sup>84</sup> Käesolevas punktis kasutatud mõiste nähtavus on kaugus, millelt vaatleja, kelle silmad on ühe meetri (3 jala ja 4 tolli) kõrgusel, näeb 1 meetri (3 jala ja 4 tolli) kõrgusel sõidutee pinnast asuvat eset.

mootorsõidukite omadused seda õigustavad, võib diagrammidel 7a–10 toodud silmade kõrgusena käsitletava ühe meetri tõsta 1,2 meetrini.

- 16.<sup>85</sup> M-ile omistatav väärtus on teoludest sõltuvalt erinev. Diagrammid 7a, 7b, 8a, 8b, 8c ja 8d kujutavad jooni piiratud nähtavusega tõusuharjal vastavalt kahe ja kolme sõidurajaga teedel. Need diagrammid vastavad pikisuunaliste teemärgiste osale sama lehekülje ülaosas ning punktis 24 määratletud kaugusele M: A (või D) on punkt, kus nähtavus muutub väiksemaks kui M, ja C (või B) on punkt, kus nähtavus hakkab taas ületama M-i<sup>86</sup>.
- 17.<sup>87</sup> Kui teelõigud AB ja CD kattuvad, st kui ettepoole nähtavus muutub enne tõusuharjale jõudmist mõlemas suunas suuremaks kui M, tuleks jooned paigutada samamoodi, kuid katkendjoonega kõrvuti olevad pidevjooned ei tohiks kattuda. See on toodud diagrammidel 9, 10a ja 10b.
- 18.<sup>88</sup> Diagrammidel 11a ja 11b on kujutatud joonte asukoht samal juhul kahe sõidurajaga teel asuvas kurvis, kus nähtavus on piiratud.
- 19.<sup>89</sup> Kolme sõidurajaga teel on kaks võimalikku meetodit. Need on toodud diagrammidel 8a, 8b, 8c ja 8d (või 10a ja 10b). Diagrammil 8a (või 8b või 10a) kujutatud meetodit tuleks kasutada teedel, mida kasutavad valdavalt kahe- ja kolme sõidurajaga sõidukid, ning diagrammidel 8c ja 8d (või 10b) kujutatud meetodit teedel, mida kasutavad valdavalt neljarajaga sõidukid. Diagrammil 11c on kujutatud joonte asukoht samal juhul kolme sõidurajaga teel asuvas kurvis, kus nähtavus on piiratud.
- 20.<sup>90</sup> Diagrammidel 12, 13 ja 14 on toodud sõidutee kitsenemist näitavad jooned.
- 21.<sup>91</sup> Diagrammidel 8a, 8b, 8c, 8d, 10a ja 10b kujutatud kõrvalekaldejoonte kalle keskjoone poole ei tohiks olla suurem kui 1/20.
22. Diagrammidel 13 ja 14, kus on esitatud sõidutee laiuse muutuse näitamiseks kasutatavad jooned, ja diagrammidel 15, 16 ja 17, mis näitavad takistust, mis tingib pidevjoone või pidevjoonte kõrvalekalde, peaks joone või joonte kalle olema eelistatult vähem kui 1/50 kiiretel teedel ja vähem kui 1/20 teedel, kus maksimaalne kiirus on 50 km/h (30 miili tunnis).<sup>92</sup> Lisaks sellele tuleks kaldsete pidevjoonte ette selles suunas, mille kohta need kehtivad, märkida sõidutee teljega paralleelselt kulgev pidevjoon, mille pikkuseks on vahemaa, mis läbitakse kehtiva sõidukiirusega ühe sekundi jooksul.

---

<sup>85</sup> Vaata ka teemärgiste protokollis lisa punkt 7.

<sup>86</sup> Diagrammidel 7a ja 7b kujutatud A ja D vahelise märgise võib asendada ühe pideva keskjoonega ilma sellega kõrvuti kulgeva katkendjoonega, kui sellele eelneb vähemalt kolmest kriipsust koosnev katkendlik keskjoon. Sellele vaatamata tuleks seda lihtsustust kasutada ettevaatusega ja üksnes eriolukordades, kuna see takistab juhtidel teataval vahemaal sooritada möödasõitu, isegi kui nähtavus on rahuldav. Soovitav on mitte kasutada mõlemat meetodit samal marsruudil või sama tüüpi marsruutidel ühes piirkonnas, kuna see võib tekitada segadust.

<sup>87</sup> Vaata ka teemärgiste protokollis lisa punkt 7.

<sup>88</sup> Vaata ka teemärgiste protokollis lisa punkt 7.

<sup>89</sup> Vaata ka teemärgiste protokollis lisa punkt 7.

<sup>90</sup> Vaata ka teemärgiste protokollis lisa punkt 7.

<sup>91</sup> Vaata ka teemärgiste protokollis lisa punkt 7.

<sup>92</sup> Vaata ka teemärgiste protokollis lisa punkt 7.

23.<sup>93</sup> Kui tavalisel teelõigul ei ole sõiduradasid vaja katkendjoontega tähistada, tuleks enne pidevjoont märkida teele katkendjoonest koosnev lähenemisjoon, mis peaks olenevalt teed kasutatavate sõidukite tavalisest sõidukiirusest olema vähemalt 50 m pikk. Kui tavalisel teelõigul on sõidurajad katkendjoontega tähistatud, tuleks samuti märkida enne pidevjoont teele lähenemisjoon, mis peaks olenevalt teed kasutatavate sõidukite tavalisest sõidukiirusest olema vähemalt 50 m pikk. Teemärgistusele võib lisada ühe või mitu noolt, mis osutavad radadele, millele juhid peavad reastuma.

ii) Pidevjoonte kasutamise tingimused

24. Nähtavus, mida kasutatakse teelõikude määramisel, kus pidevjoone kasutamine on soovitatav või ei ole soovitatav, ning joone pikkus tuleb määrata sobitamise teel. Järgmises tabelis on esitatud M-i soovituslikud väärtused erinevate lähenemiskiiruste puhul:<sup>94</sup>

<u>Lähenemiskiirus</u>	<u>M-i väärtused</u>
100 km/h (60 miili tunnis)	160–320 m
80 km/h (50 miili tunnis)	130–260 m
65 km/h (40 miili tunnis)	90–180 m
50 km/h (30 miili tunnis)	160–120 m

25. Eelmises tabelis esitamata jäänud kiiruste puhul tuleks M-i väärtus arvutada interpoleerimise või ekstrapoleerimise teel.

D. Sõidutee piire näitavad äärejooned

26. Sõidutee ääred tuleks tähistada eelistatult pidevjoontega. Joontega koos võib kasutada naaste, nõöpe või helkureid.<sup>95</sup>

E. Takistuste märgistus

27.<sup>96</sup> Diagrammidel 15, 16 ja 17 on esitatud näidised märgistest, mida kasutatakse ohutussaare või sõiduteel oleva muu takistuse lähedal.

F. Juhtjooned pööravatele sõidukitele

28.<sup>97</sup> Teatavatel ristmikel soovitakse juhtidele näidata, kuidas pöörata vasakule parempoolse liiklusega riikides või kuidas pöörata paremale vasakpoolse liiklusega riikides.

G. Teatavatele sõidukikategoriatele eraldatud sõiduradade teemärgised

28 *bis*. Teatavatele sõidukikategoriatele eraldatud sõidurajad tähistatakse joontega, mis peaksid olema selgelt eristatavad teistest pidev- või katkendjoontest sõiduteel, olles laiemad ja väiksemate vahedega. Eelkõige bussidele eraldatud rajale märgitakse vajaduse korral ja eriti raja algusesse pärast

<sup>93</sup> Vaata ka teemärgiste protokollis lisa punkt 7.

<sup>94</sup> Arvutuses kasutatud lähenemiskiirus on kiirus, mida 85% sõidukitest ei ületa, või valmistajakiirus, kui see on suurem.

<sup>95</sup> Teemärgiste protokollis lisas sisalduvad täiendavad laused (vaata punkt 7).

<sup>96</sup> Vaata ka teemärgiste protokollis lisa punkt 7.

<sup>97</sup> Vaata ka teemärgiste protokollis lisa punkt 7.

ristmikke sõna „BUS“ või täht „A“. Diagrammid 28a ja 28b kujutavad ühistransporditeenuse sõidukitele eraldatud raja teemärgiste näiteid.

### III peatükk

#### PÕIKISUUNALISED MÄRGISED

##### A. ÜLDINE

29. Teemärgiste nähtavuse nurga tõttu peavad põikisuunalised märgised olema pikisuunalistest märgistest laiemad.

##### B. STOPPJOONED

30. Stoppjoone minimaalne laius on 0,2 m ja maksimaalne laius 0,6 m. Soovitatav laius on 0,3 m.<sup>98</sup>

31. Kui stoppjoont kasutatakse koos „PEATU JA ANNA TEED“ märgiga, tuleks stoppjoon paigutada nii, et juht, kes peatub otse joone taga, näeks vastavalt teiste sõidukite ja jalakäijate liiklemist reguleerivatele nõuetele võimalikult hästi liiklust ristmiku teistes osades.

32.<sup>99</sup> Stoppjooni võivad täiendada pikisuunalised jooned (diagrammid 18 ja 19). Neid võib täiendada ka sõiduteel olev kiri „STOP“, nagu on toodud diagrammidel 20 ja 21 esitatud näidetel. Sõna „STOP“ tähtede tippude ning stoppjoone vahele peaks jääma 2–25 m.

##### C. JOONED, MIS NÄITAVAD KOHTA, KUS JUHID PEAVAD ANDMA TEED

33.<sup>100</sup> Joonte minimaalne laius peaks olema 0,2 m ja maksimaalne laius 0,6 m; kahe joone korral peaks nende vahele jääma vähemalt 0,3 m. Joone võib asendada kolmnurkadega, mis on teele märgitud kõrvuti ja nii, et nende tipud osutavad juhi poole, kes on kohustatud teed andma. Kolmnurkade aluse pikkus peaks olema vähemalt 0,4 m, kuid mitte rohkem kui 0,6 m ja kõrgus peaks olema vähemalt 0,6 m, kuid mitte rohkem kui 0,7 m.

34. Põikisuunalised märgised tuleks paigutada samamoodi kui käesoleva lisa punktis 31 osutatud stoppjooned.

35.<sup>101</sup> Eespool punktis 34 viidatud märgist või märgiseid võib täiendada sõiduteele joonistatud kolmnurk, nagu on näidatud diagrammil 22 esitatud näidisel. Kolmnurga aluse ja põikisuunalise märgise vahele peaks jääma 2–25 m. Kolmnurga alus peab olema vähemalt 1 m pikk ja kõrgus kolm korda suurem.

36. Põikisuunalisele märgisele võib lisada pikisuunalisi jooni.

##### D. ÜLEKÄIGURAJAD

---

<sup>98</sup> Vaata ka teemärgiste protokollis lisa punkt 7.

<sup>99</sup> Vaata ka teemärgiste protokollis lisa punkt 7.

<sup>100</sup> Vaata ka teemärgiste protokollis lisa punkt 7.

<sup>101</sup> Vaata ka teemärgiste protokollis lisa punkt 7.

37.<sup>102</sup> Ülekäigurada tähistavate triipude vahe peaks olema vähemalt võrdne triipude laiusega ja ei tohiks ületada nende kahekordset laiust: vahe ja triibu laius kokku peaks olema 1–1,4 m. Teel, kus kiiruspiirang on 60 km/h, on ülekäiguraja soovitatav minimaalne laius 2,5 m, ja teel, kus kiiruspiirang on suurem või puudub, 4 m.

#### E. LÕIKUMINE JALGRATTATEEGA

38.<sup>103</sup> Jalgrattateega lõikumise kohad tuleks tähistada kahe katkendjoonega. Katkendjoon peaks eelistatult koosnema ruutudest (0,4–0,6) x (0,4–0,6) m. Ruutude vahe peaks olema 0,4–0,6 m. Ristumiskoha laius peaks olema vähemalt 1,8 m. Naastud ja nõöbid ei ole soovitatavad.

### IV peatükk

#### MUUD MÄRGISED

##### A. NOOLEMÄRGISED

39.<sup>104</sup> Teel, kus on piisavalt sõiduradasid ristmikule lähenevate sõidukite eraldamiseks, võib sõiduradasid, mida tuleks liikluseks kasutada, näidata rajavalimise noolemärgistega sõidutee pinnal (diagrammid 2, 3, 19 ja 23). Nooli võib kasutada ka ühesuunalisel teel liiklusuuna kinnitamiseks. Nool ei tohiks olla lühem kui 2 m. Neid võivad täiendada sõnalised märgised sõiduteel.

##### B. PARALLEELSESED KALDJOONED

40.<sup>105</sup> Diagrammidel 24 ja 25 on toodud alade näited, kuhu sõidukid ei tohi sõita.

##### C. SÕNALISED MÄRGISED

41. Sõnaliste teemärgistega võib reguleerida liiklust või hoiatada või juhendada liiklejaid. Kasutada tuleks eelistatult kas kohanimesid, kiirteede numbreid või rahvusvaheliselt kergesti mõistetavaid sõnu (näiteks „Stop“, „Bus“, „Taxi“).

42.<sup>106</sup> Tähed peaksid olema märkimisväärselt pikemad liikluse suunas, sest lähenevad juhid näevad neid kitsa nurga all (diagramm 20).

43.<sup>107</sup> Kui lähenemiskiirus ületab 50 km/h (30 miili tunnis), peaks tähtede pikkus olema vähemalt 2,5 m.

##### D. PEATUMISE JA PARKIMISE EESKIRJAD

44. Peatumist ja parkimist võib reguleerida märgistega äärekividel või sõiduteel. Parkimiskohad võib asjakohaste joontega märkida sõiduteele.

##### E. MÄRGISED SÕIDUTEEL JA KÕRVALASUVATEL RAJATISTEL

---

<sup>102</sup> Vaata ka teemärgiste protokollis lisa punkt 7.

<sup>103</sup> Vaata ka teemärgiste protokollis lisa punkt 7.

<sup>104</sup> Vaata ka teemärgiste protokollis lisa punkt 7.

<sup>105</sup> Vaata ka teemärgiste protokollis lisa punkt 7.

<sup>106</sup> Vaata ka teemärgiste protokollis lisa punkt 7.

<sup>107</sup> Vaata ka teemärgiste protokollis lisa punkt 7.

i) Parkimispiiranguid tähistavad märgised

45.<sup>108</sup> Diagrammil 26 on siksakjoone näide.

ii) Takistuste märgistus

46.<sup>109</sup> Diagrammil 27 on esitatud takistuse märgistuse näidis.

## LISA 2 DIAGRAMMID

---

<sup>108</sup> Vaata ka teemärgiste protokollis lisa punkt 7.

<sup>109</sup> Vaata ka teemärgiste protokollis lisa punkt 7.

Diagramm 1 a



Diagramm 1 b





Diagramm 2

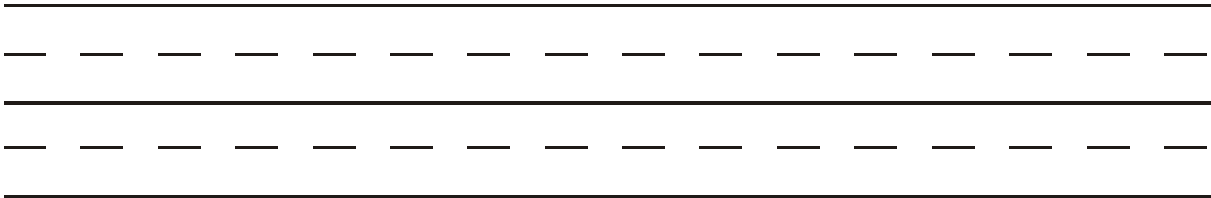

Diagramm 3

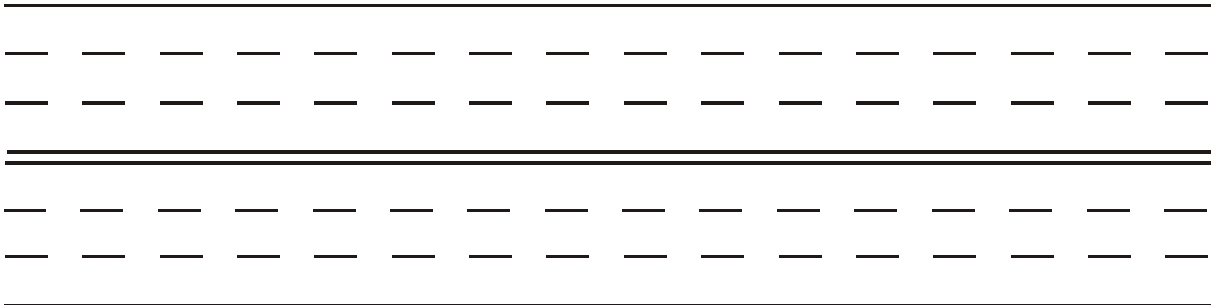

Diagramm 4

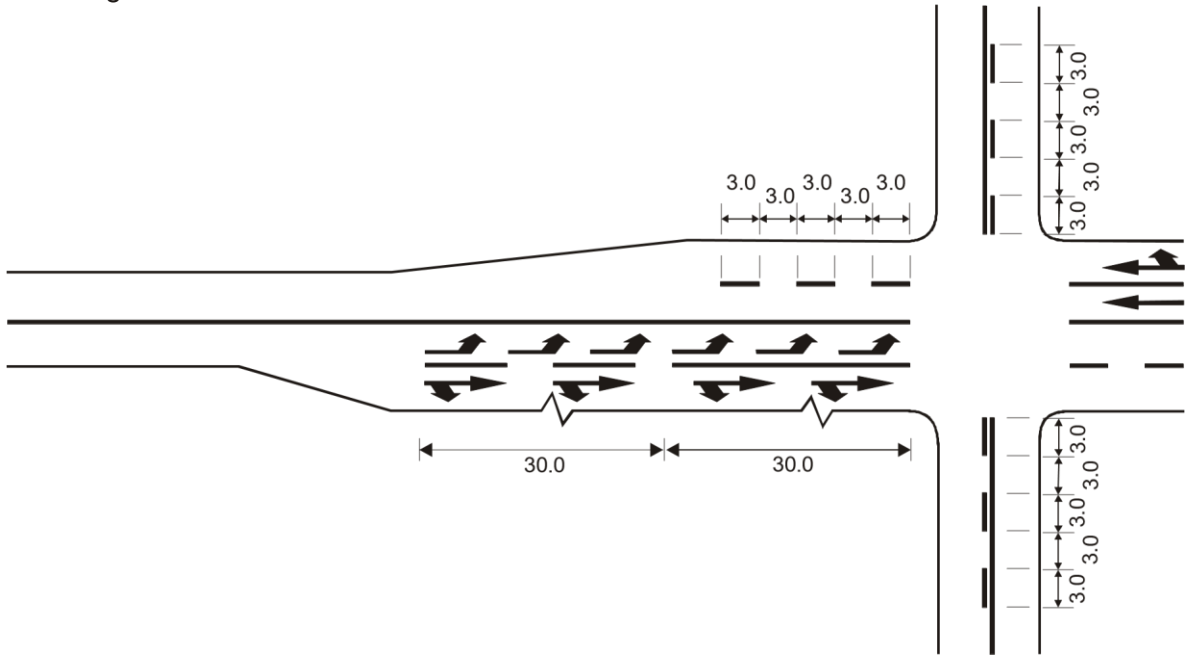

Diagramm 5

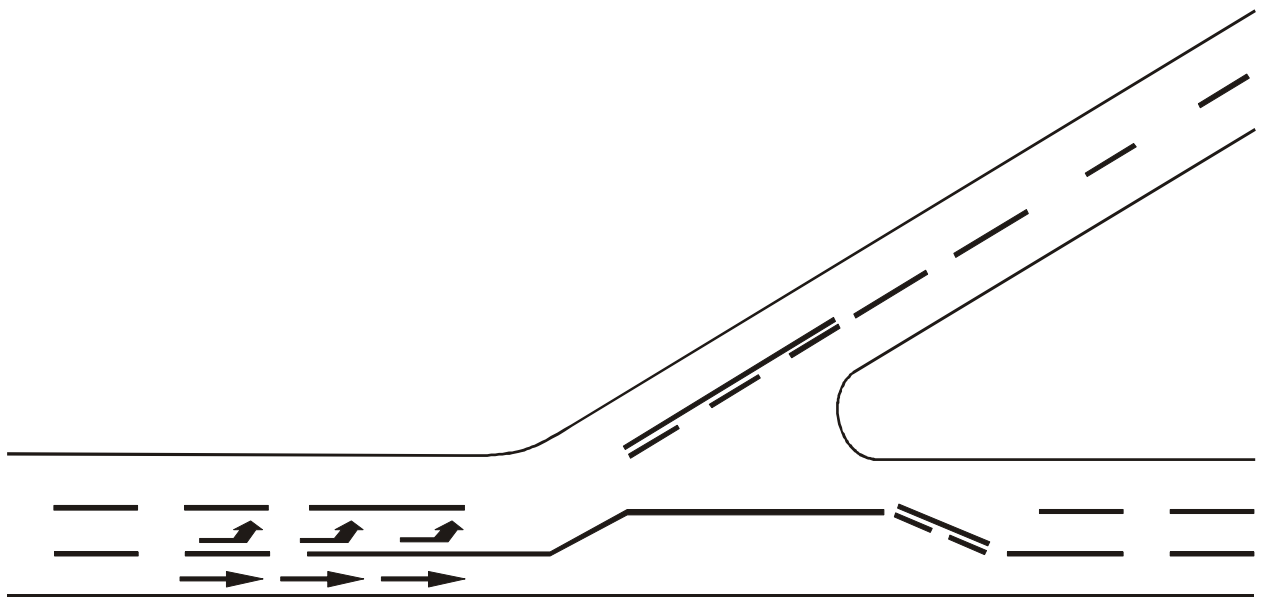

Diagramm 6

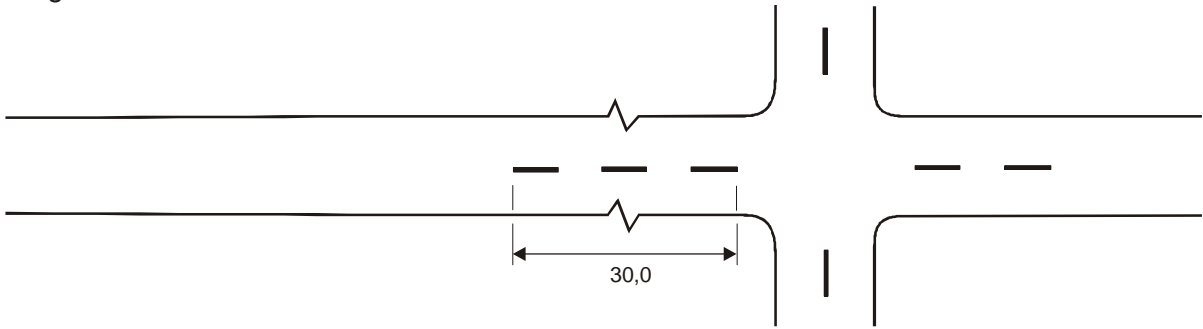

Diagramm 7a–8d  
Diagram 7a - 8d  
Diagramme 7a - 8d  
Диаграмма 7a - 8d

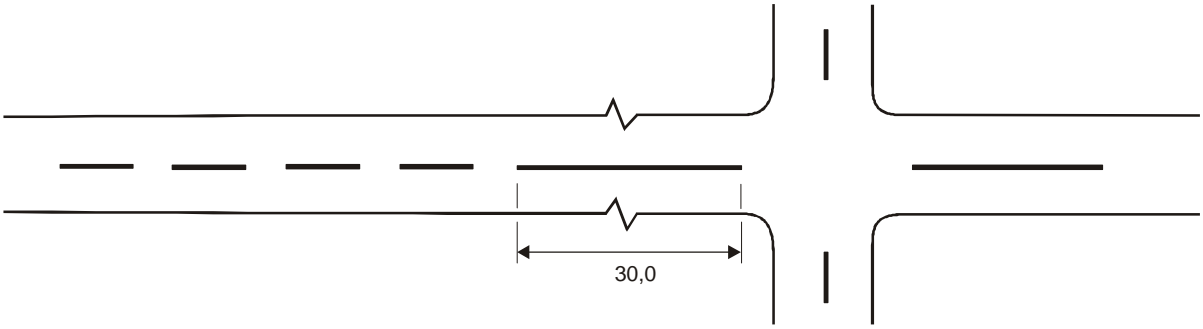

(7a)

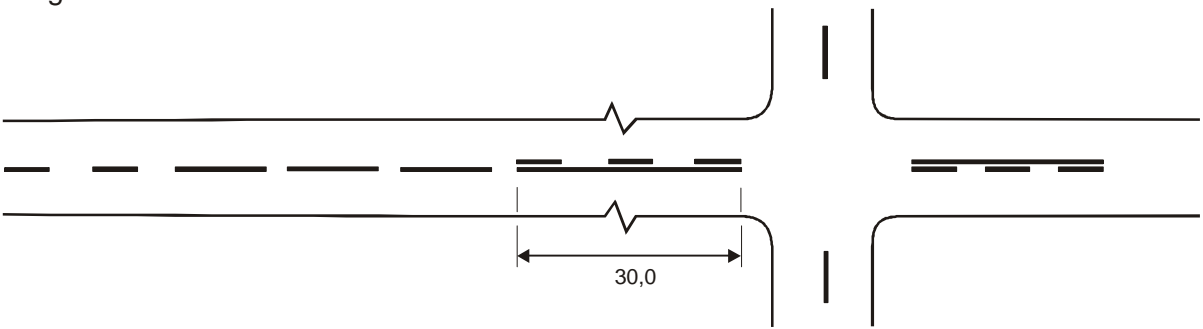
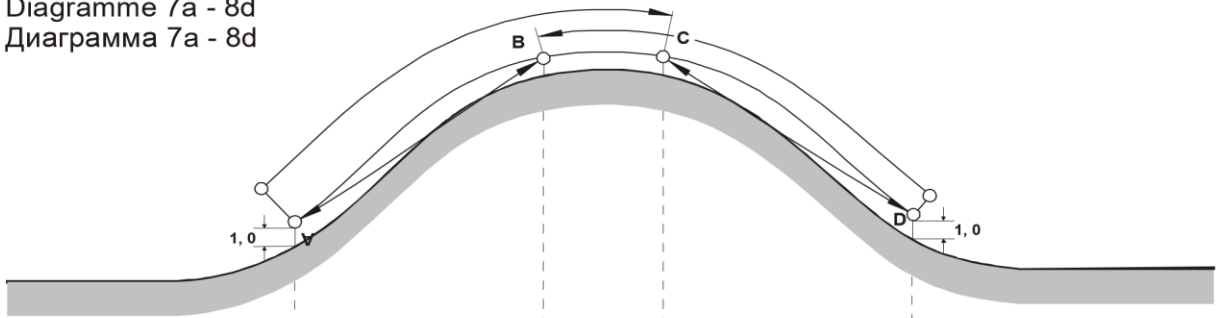

(7b)

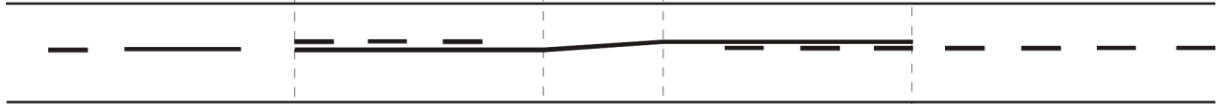

(8a)



(8b)

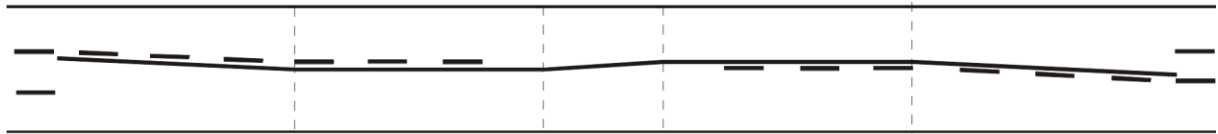

(8c)



(8d)



Diagramm 9-10b  
Diagram 9 - 10b  
Diagramme 9 - 10b  
Диаграмма 9 - 10b



Diagramm 11a-11c

(11 a)

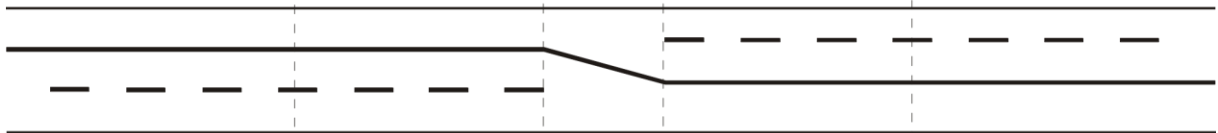

(11 b)

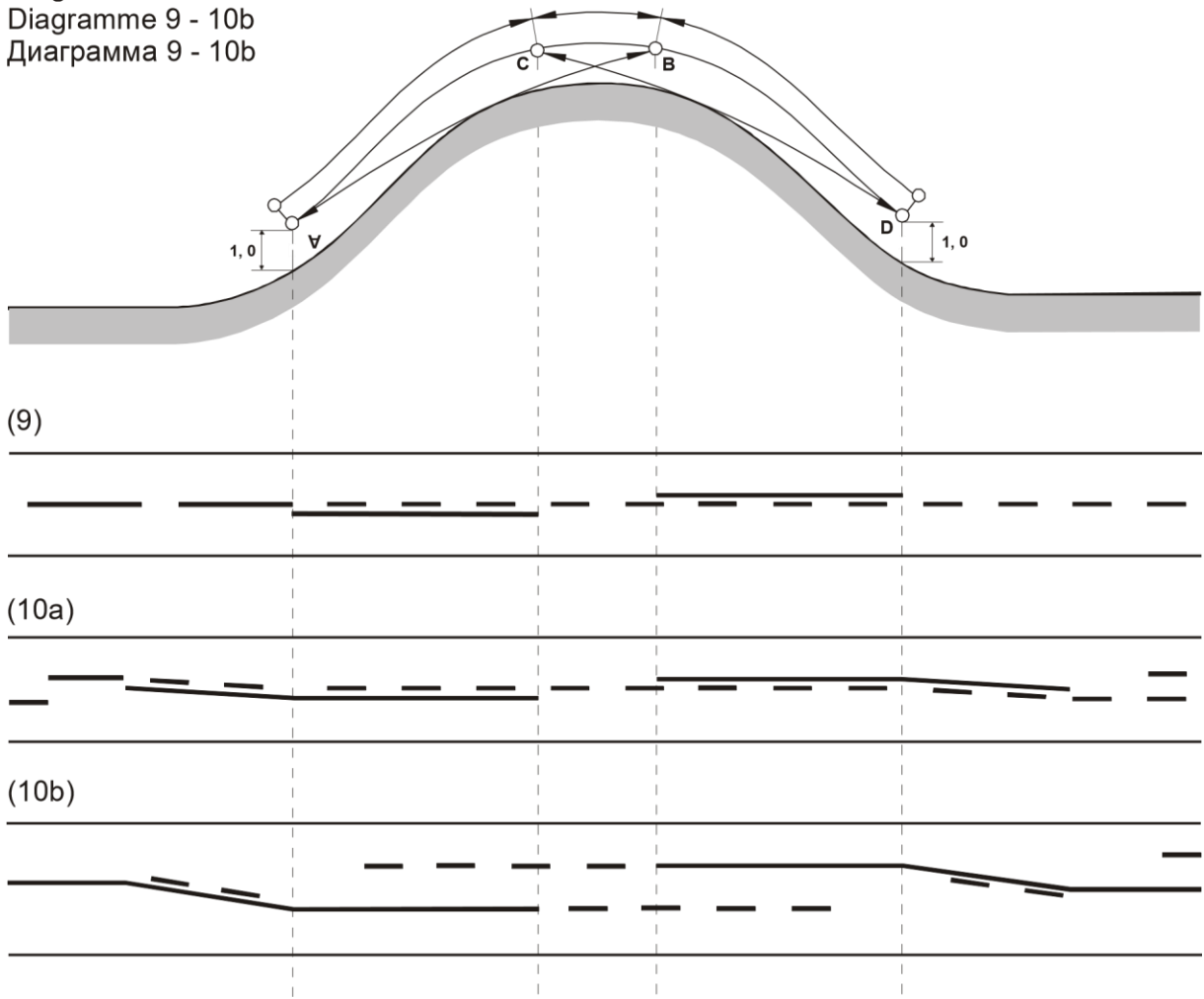
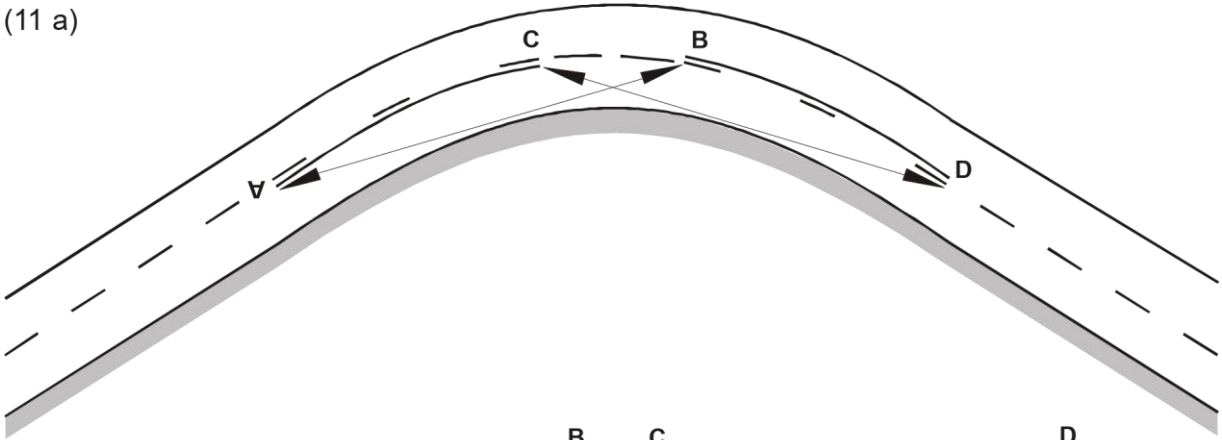
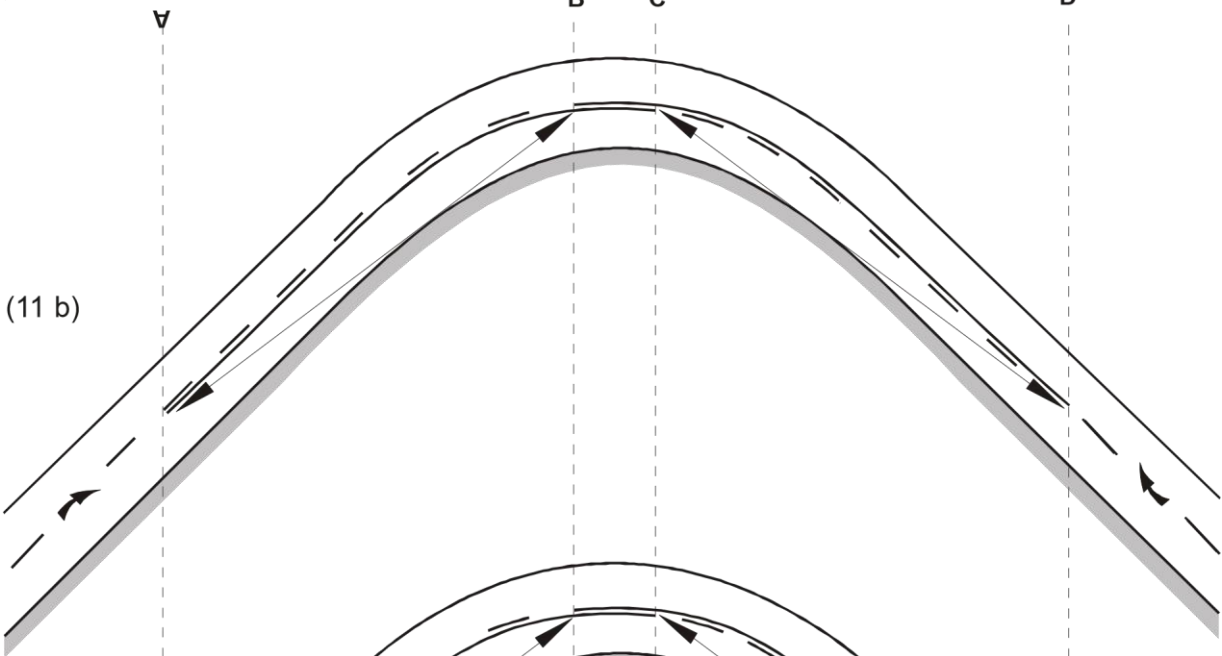

(11 c)



Diagramm 12–15

12)



13)

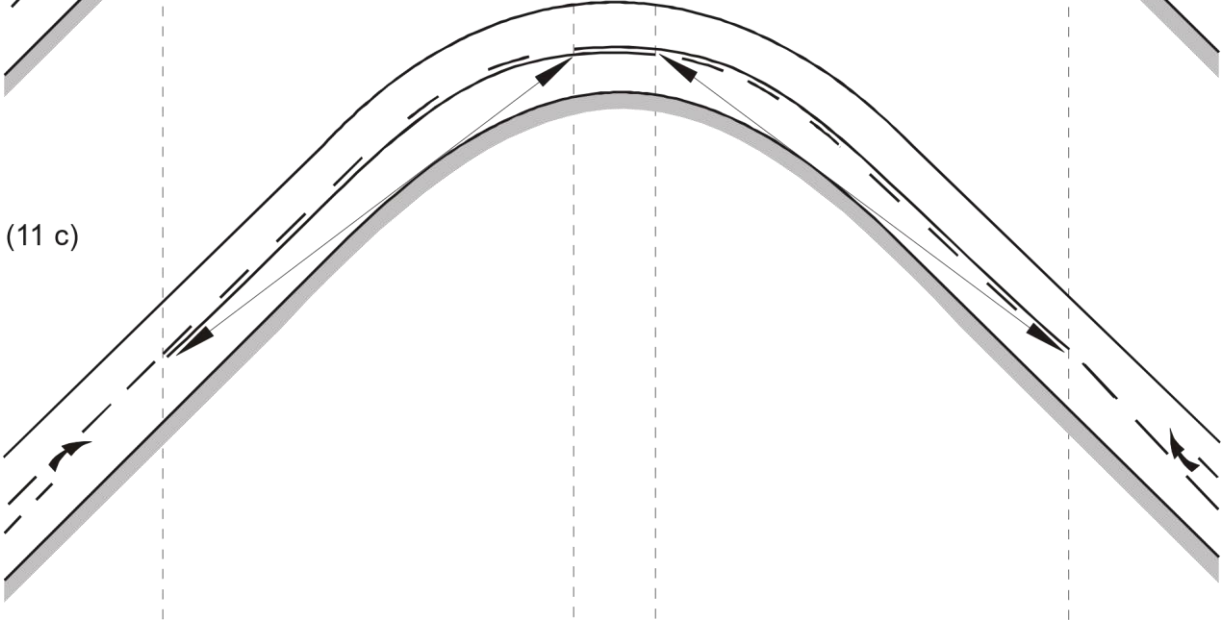
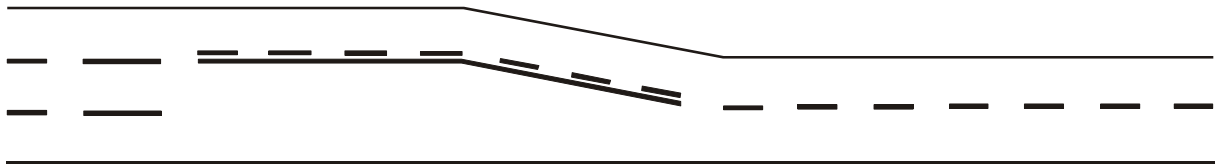
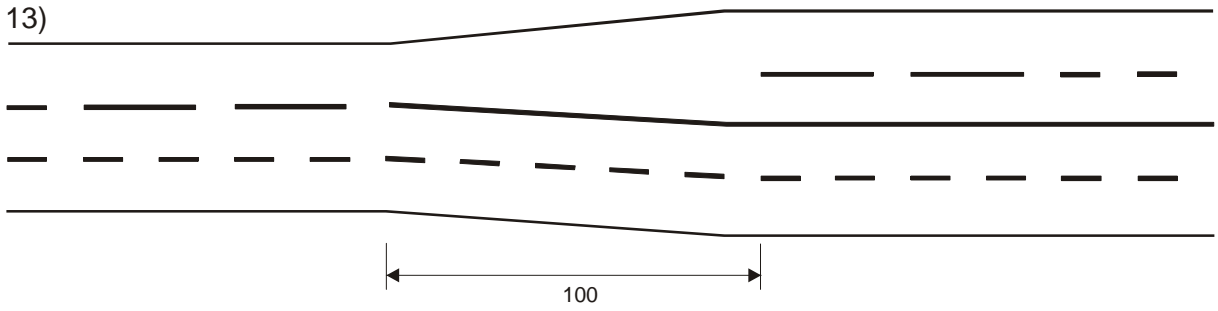

14)

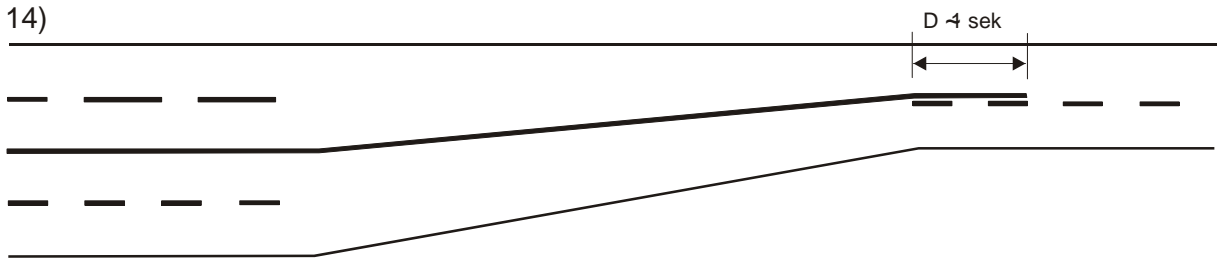

15)



Diagramm 16–18

16)



17)

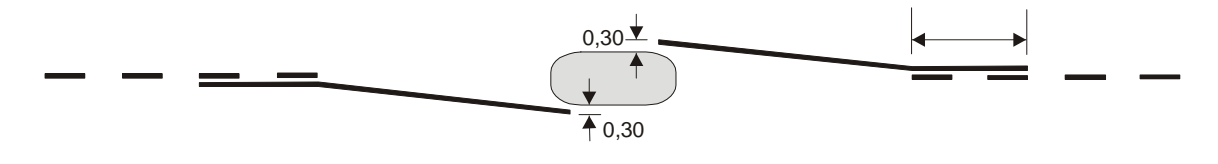
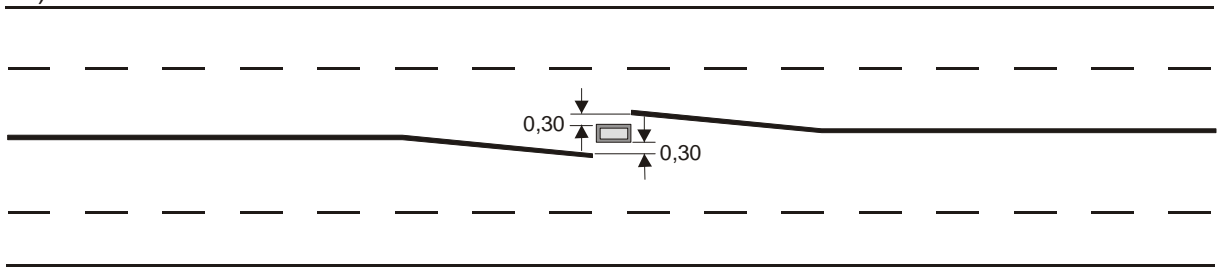
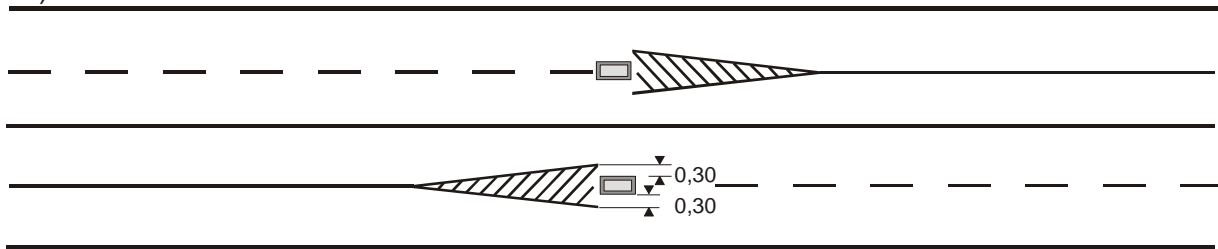

18)



Diagramm 19  
Diagramme 19  
Диаграмма 19





Diagramm 20

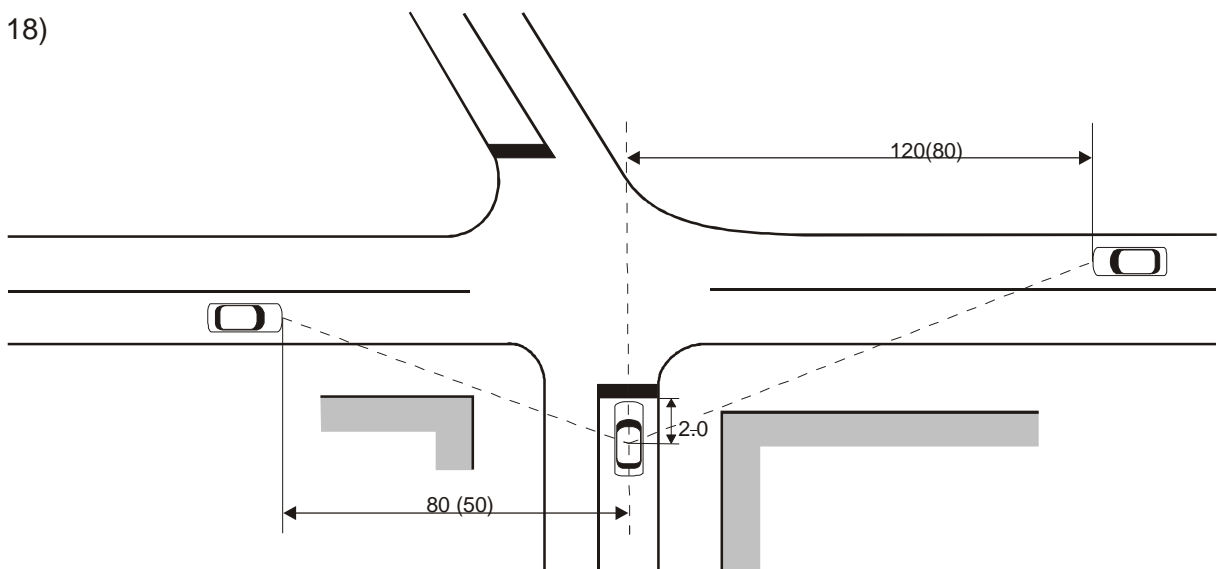

Diagramm 21

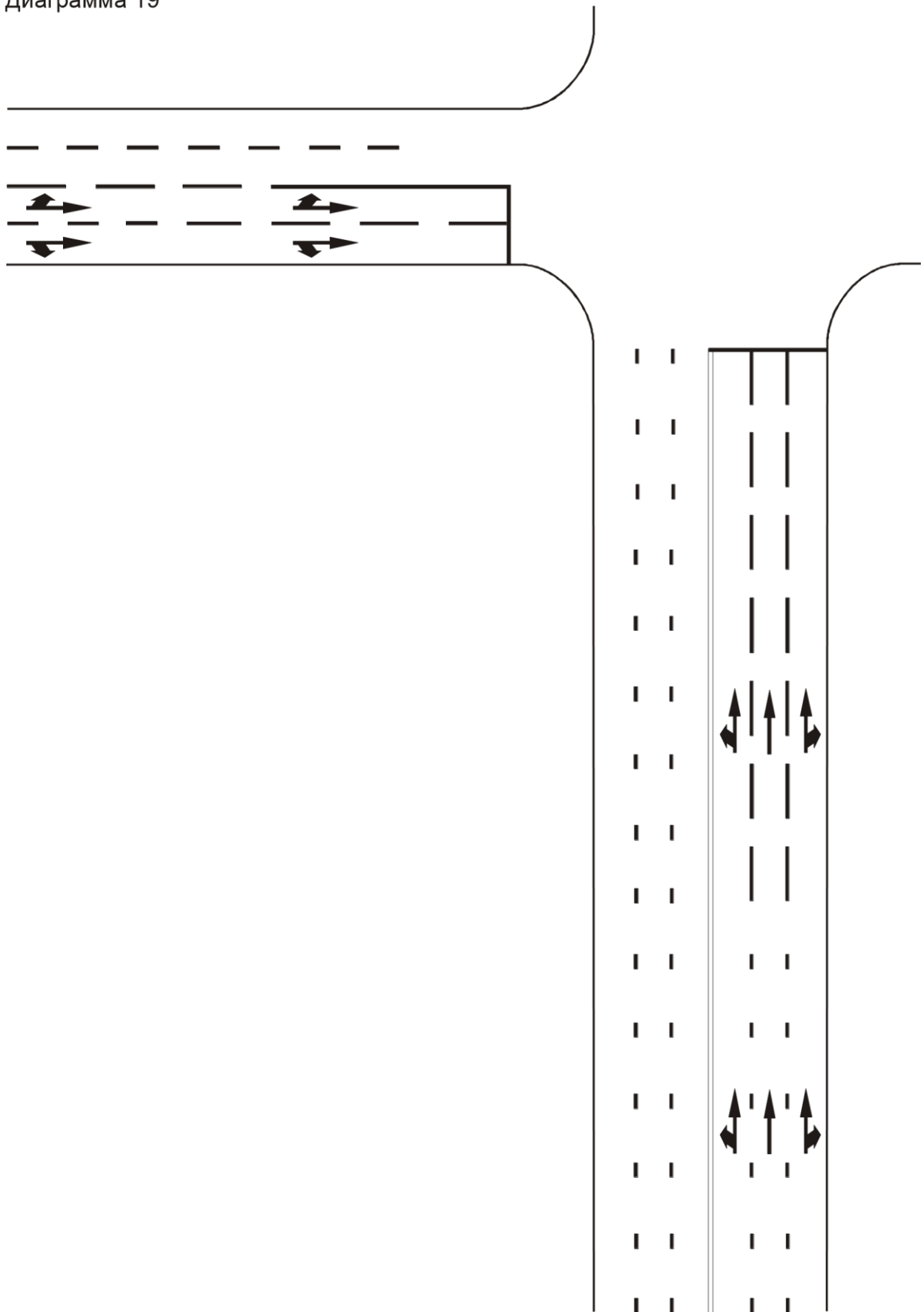

Diagramm 22

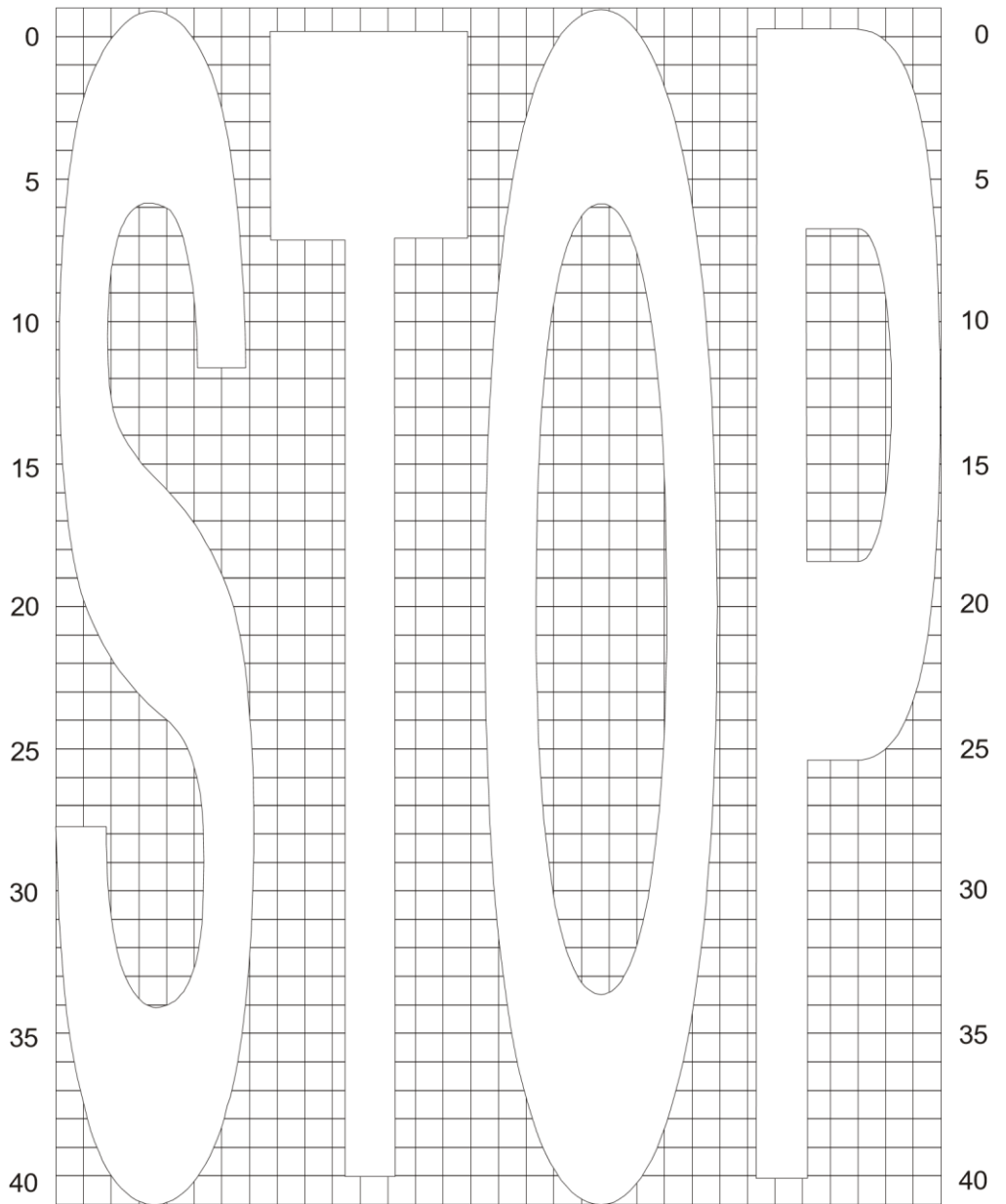
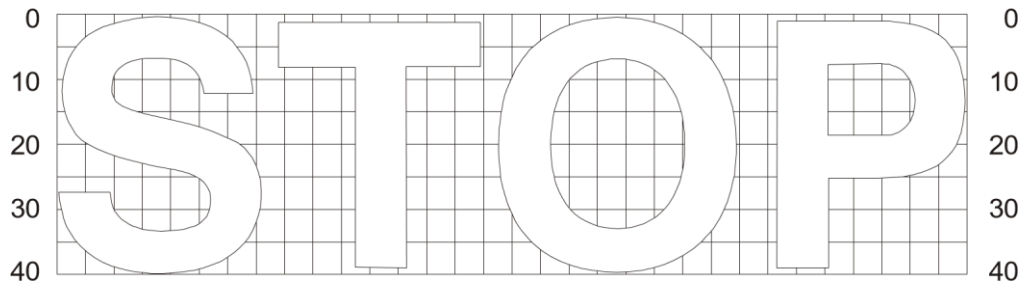

Diagramm 23

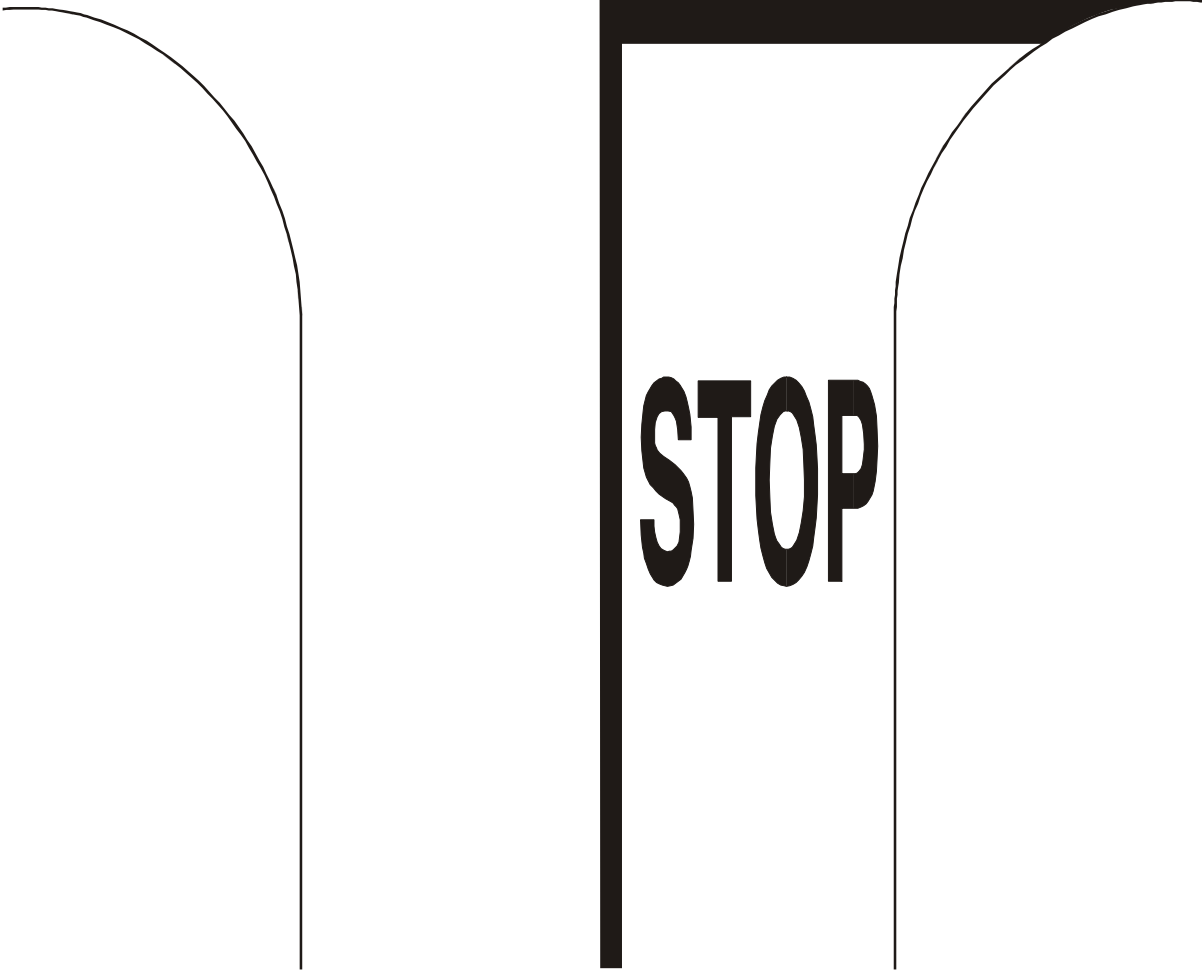

Diagramm 24

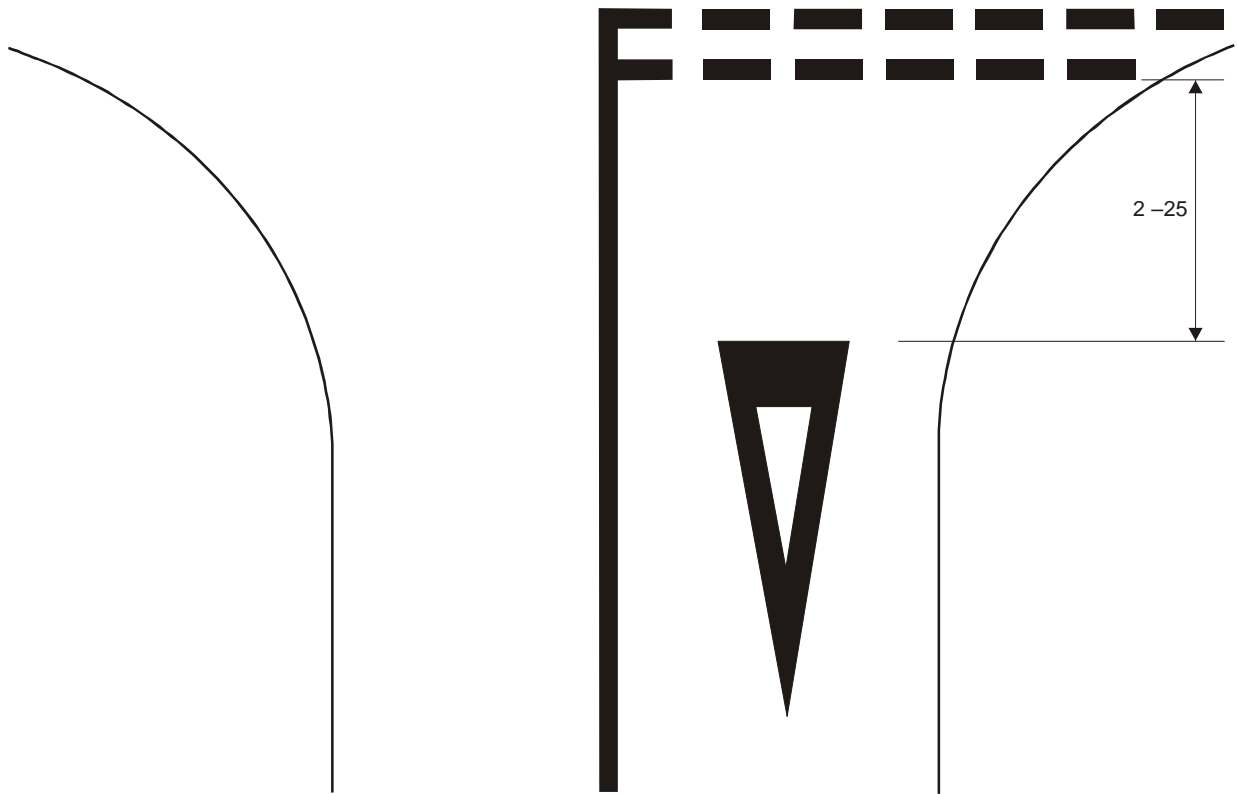

Diagramm 25

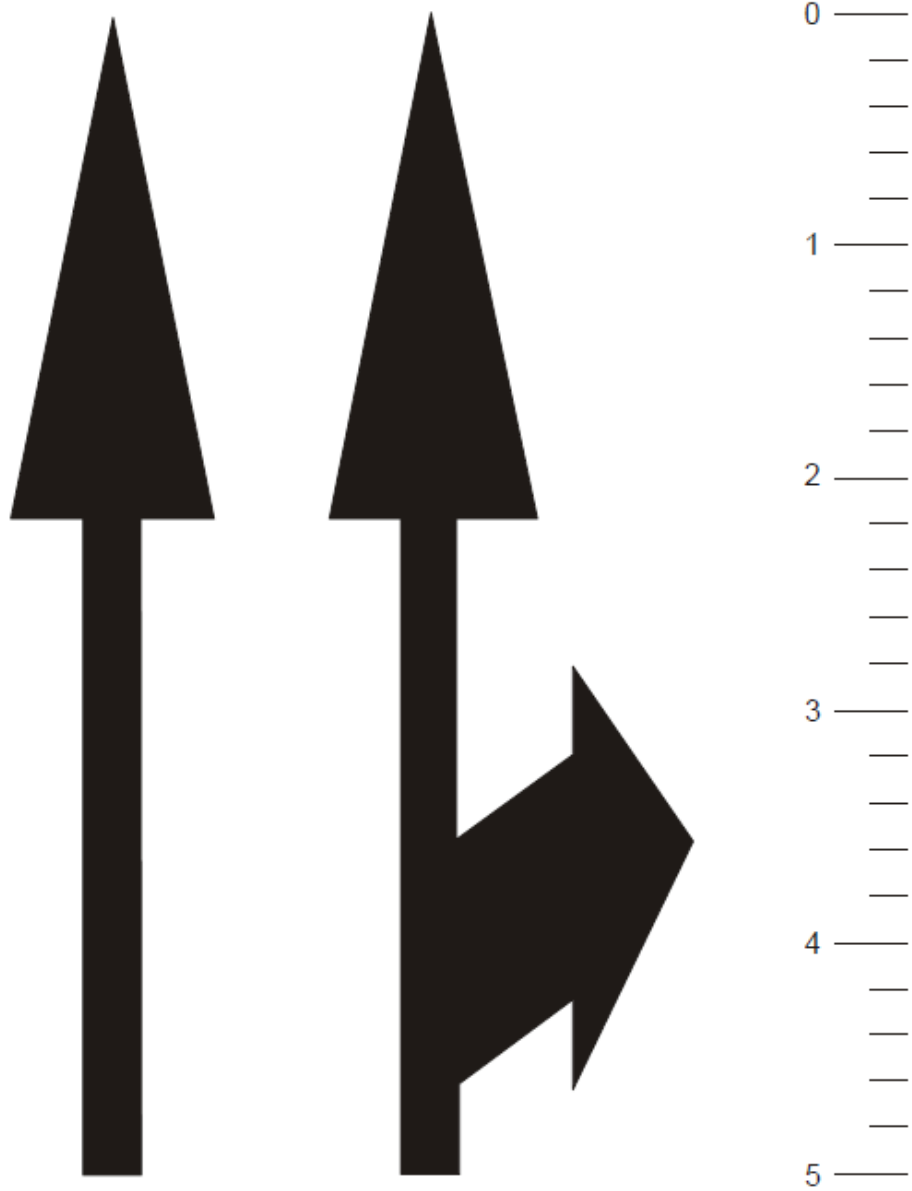

Diagramm 26

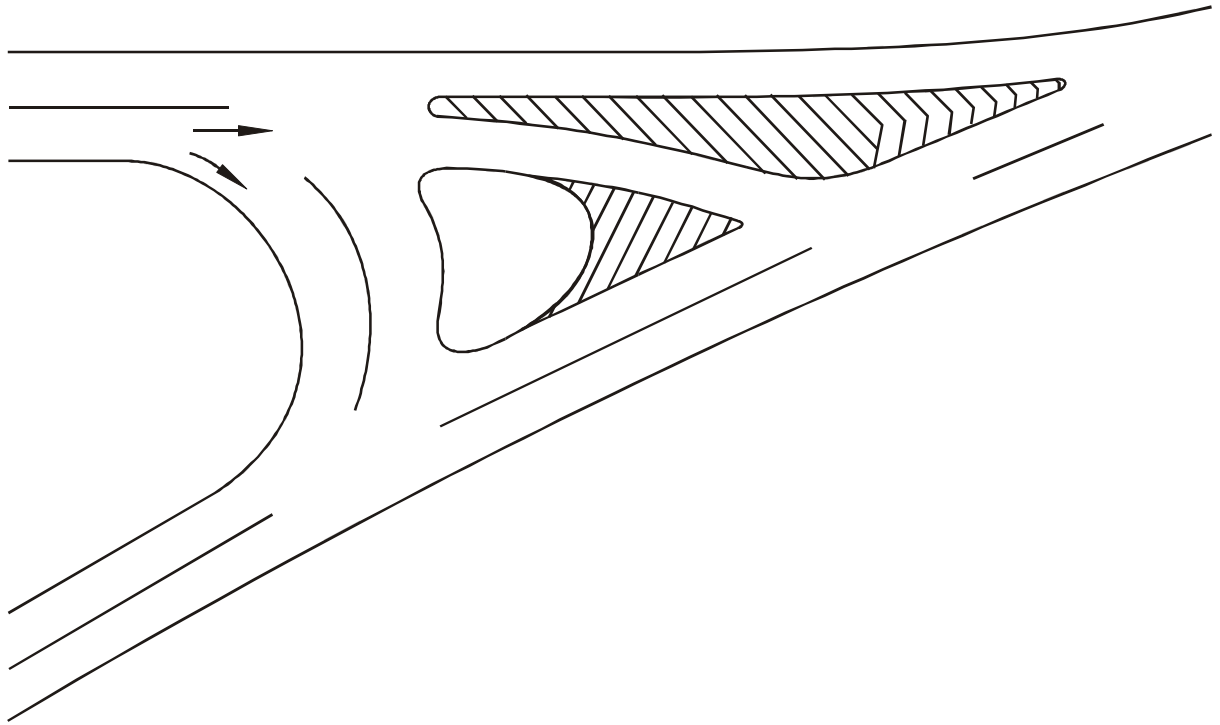

Diagramm 27

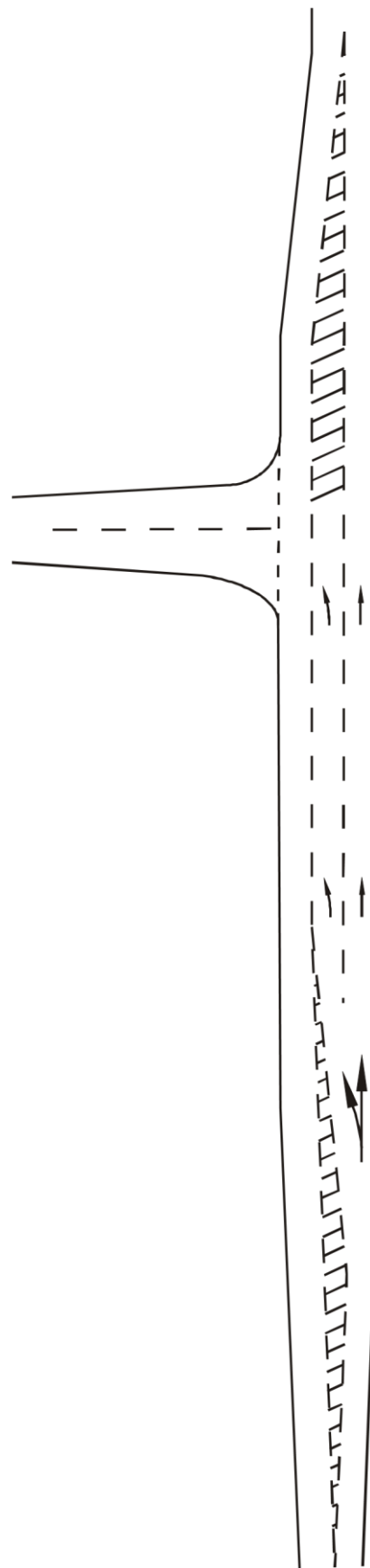

Diagramm 28 a

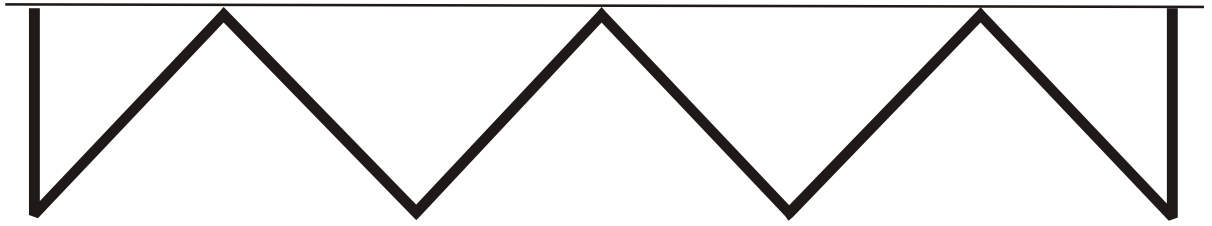

Diagramm 28 b



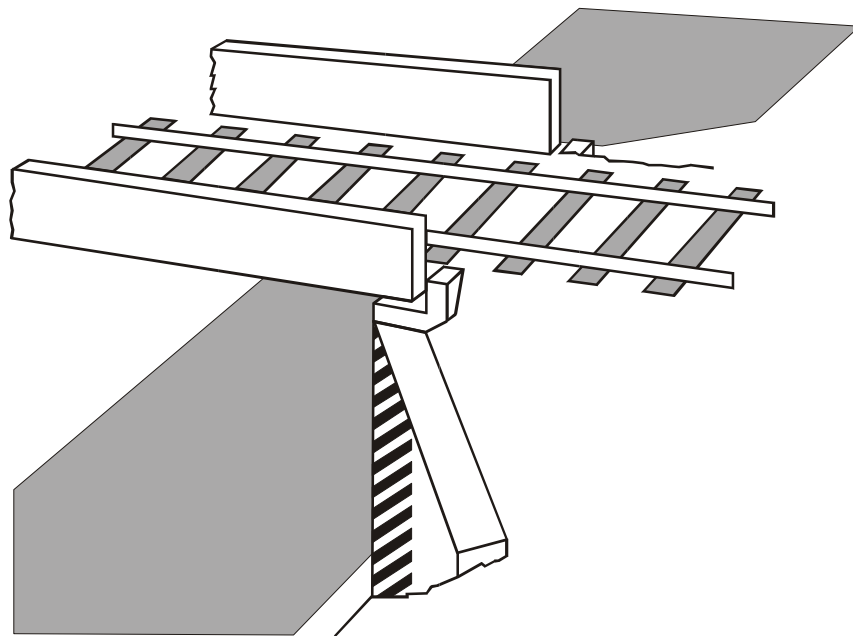

Lisa 3

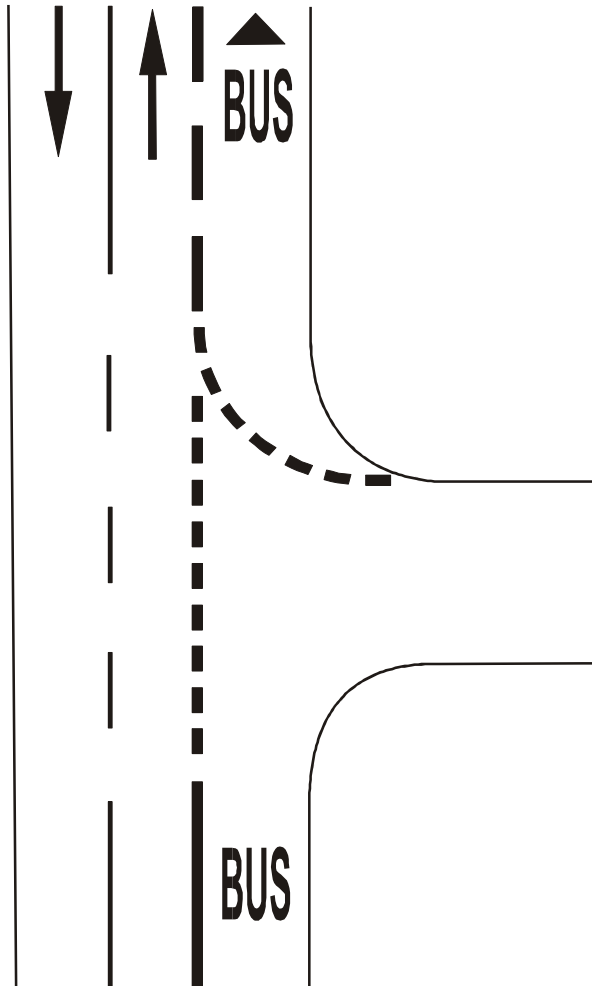
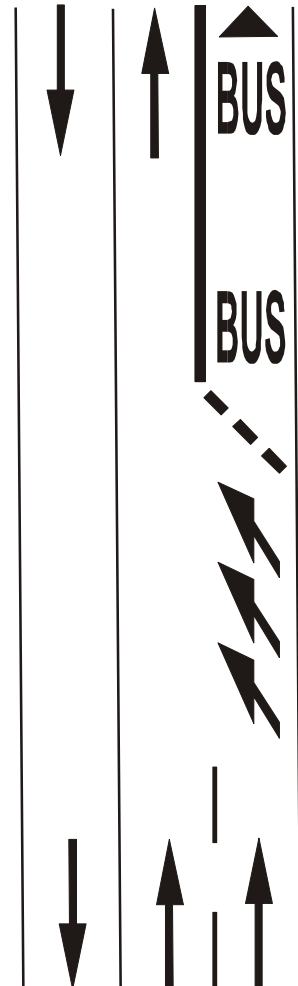
LISAS 1 ESITATUD MÄRKIDE, TÄHISTE JA TAHVLITE VÄRVILISED KUJUTISED



A<sup>a</sup>

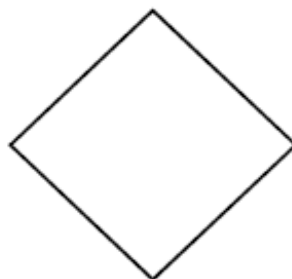

A<sup>b</sup>



A, 1<sup>a</sup>



A, 1<sup>b</sup>



A, 1<sup>c</sup>



A, 1<sup>d</sup>

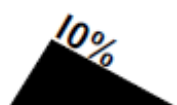

A, 2<sup>a</sup>

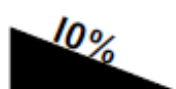

A, 2<sup>b</sup>



A, 2<sup>c</sup>



A, 2<sup>d</sup>



A, 3<sup>a</sup>

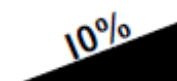

A, 3<sup>b</sup>



A, 3<sup>c</sup>



A, 3<sup>d</sup>



A, 4<sup>a</sup>



A, 4<sup>b</sup>



A, 5



A, 6



A, 7<sup>a</sup>



A, 7<sup>b</sup>



A, 7<sup>c</sup>



A, 8



A, 9



A, 10<sup>a</sup>



A, 10<sup>b</sup>



A, 11<sup>a</sup>



A, 11<sup>b</sup>



A, 12<sup>a</sup>



A, 12<sup>b</sup>



A, 13



A, 14



A, 15<sup>a</sup>



A, 15<sup>b</sup>



A, 16



A, 17<sup>b</sup>



A, 17<sup>a</sup>



A, 17<sup>c</sup>



A, 18<sup>a</sup>



A, 18<sup>b</sup>



A, 18<sup>c</sup>



A, 18<sup>d</sup>



A, 18<sup>e</sup>



A, 18<sup>f</sup>



A, 18<sup>g</sup>



A, 19<sup>a</sup>



A, 19<sup>b</sup>



A, 19<sup>c</sup>



A, 20



A, 21<sup>a</sup>



A, 21<sup>b</sup>



A, 22



A, 23



A, 24



A, 25



A, 26<sup>a</sup>



A, 26<sup>b</sup>



A, 27



A, 28<sup>a</sup>



A, 28<sup>b</sup>



A, 28<sup>c</sup>



A, 29<sup>a</sup>



A, 29<sup>b</sup>



A, 29<sup>c</sup>



A, 30



A, 31



A, 32



B, 1



B, 2<sup>a</sup>



B, 2<sup>b</sup>

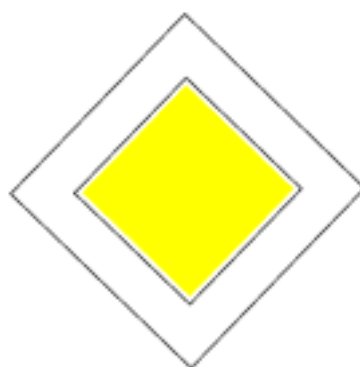

B, 3



B, 4



B, 5

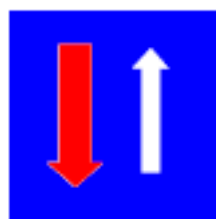

B, 6



C, 1<sup>a</sup>



C, 1<sup>b</sup>



C, 2



C, 3<sup>a</sup>



C, 3<sup>b</sup>



C, 3<sup>c</sup>



C, 3<sup>d</sup>



C, 3<sup>e</sup>



C, 3<sup>f</sup>



C, 3<sup>g</sup>



C, 3<sup>h</sup>



C, 3<sup>i</sup>



C, 3<sup>i</sup>



C, 3<sup>k</sup>



C, 3<sup>l</sup>



C, 4<sup>a</sup>



C, 4<sup>b</sup>



C, 5



C, 6



C, 7



C, 8



C, 9



C, 10





C, 11<sup>a</sup>



C, 11<sup>b</sup>



C, 12



C, 13<sup>aa</sup>



C, 13<sup>ab</sup>



C, 13<sup>ba</sup>



C, 13<sup>bb</sup>



C, 14



C, 15



C, 16



C, 17<sup>a</sup>



C, 17<sup>b</sup>

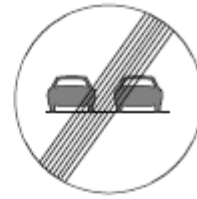

C, 17<sup>c</sup>



C, 17<sup>d</sup>



C, 18



C, 19



C, 20<sup>a</sup>



C, 20<sup>b</sup>



D, 1<sup>a</sup>



D, 1<sup>a</sup>



D, 1<sup>a</sup>



D, 1<sup>a</sup>



D, 1<sup>b</sup>



D, 2



D, 3



D, 4



D, 5



D, 6



D, 7



D, 8



D, 9

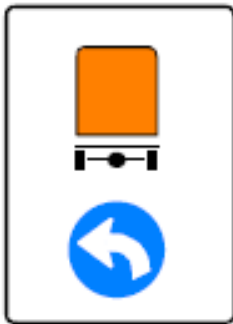

D, 10<sup>a</sup>

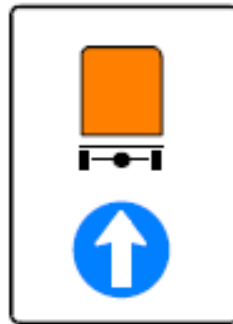

D, 10<sup>b</sup>

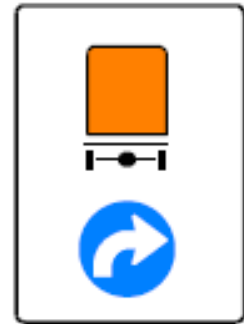

D, 10<sup>c</sup>



D, 11<sup>a</sup>



D, 11<sup>b</sup>

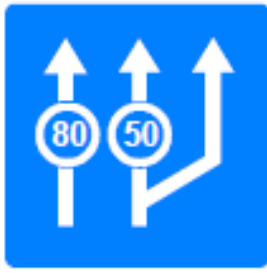

E,1<sup>a</sup>



E,1<sup>b</sup>



E,1<sup>c</sup>

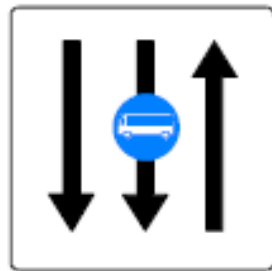

E, 2<sup>a</sup>



E, 2<sup>b</sup>



E, 3<sup>a</sup>



E, 3<sup>b</sup>



E, 4



E, 5<sup>a</sup>



E, 5<sup>b</sup>



E, 6<sup>a</sup>



E, 6<sup>b</sup>



E, 7<sup>a</sup>



E, 7<sup>b</sup>



E, 7<sup>c</sup>



E, 7<sup>d</sup>



E, 8<sup>a</sup>



E, 8<sup>b</sup>



E, 8<sup>c</sup>



E, 8<sup>d</sup>



E, 9<sup>a</sup>



E, 9<sup>b</sup>



E, 9<sup>c</sup>



E, 9<sup>d</sup>



E, 10<sup>a</sup>



E, 10<sup>b</sup>



E, 10<sup>c</sup>



E, 10<sup>d</sup>



E, 11<sup>a</sup>



E, 11<sup>b</sup>



E, 12<sup>a</sup>



E, 12<sup>b</sup>



E, 12<sup>c</sup>





E, 13<sup>a</sup>



E, 13<sup>b</sup>



E, 14<sup>a</sup>



E, 14<sup>b</sup>



E, 14<sup>c</sup>



E, 15



E, 16



E, 18<sup>a</sup>



E, 18<sup>b</sup>



F



F, 1<sup>a</sup>



F, 1<sup>b</sup>



F, 1<sup>c</sup>



F, 2



F, 3



F, 4



F, 5



F, 6



F, 7



F, 8



F, 9



F, 10



F, 11



F, 12



F, 13



S.O.S.

F, 17



F, 18

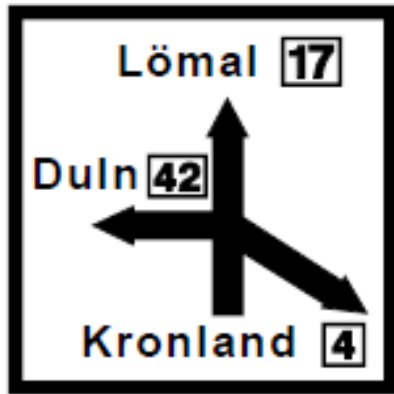

G, 1<sup>a</sup>



G, 1<sup>b</sup>

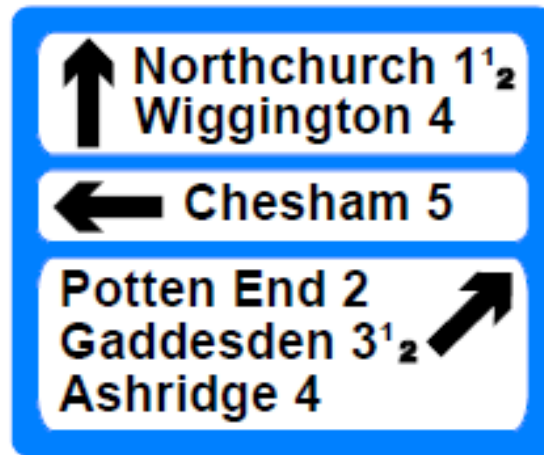

G, 1<sup>c</sup>



G, 2<sup>a</sup>



G, 2<sup>b</sup>

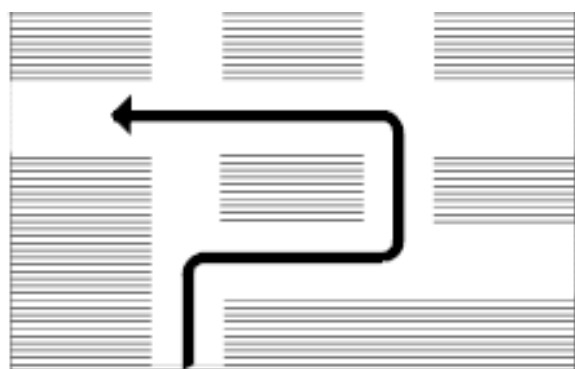

G, 3

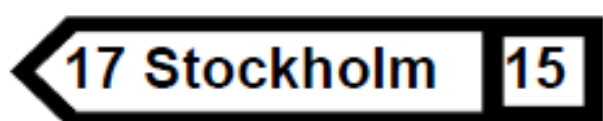

G, 4<sup>a</sup>



G, 4<sup>b</sup>

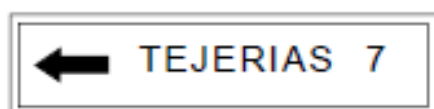

G, 4<sup>c</sup>

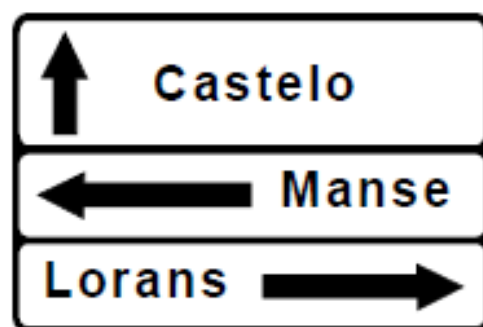

G, 5



G, 6<sup>a</sup>



G, 6<sup>b</sup>

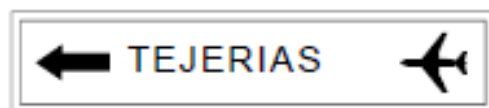

G, 6<sup>c</sup>

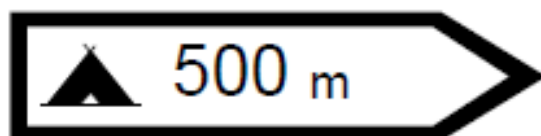

G, 7



G, 8

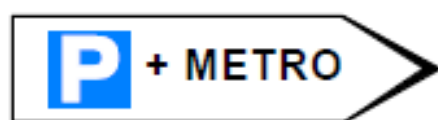

G, 9<sup>a</sup>



G, 9<sup>b</sup>

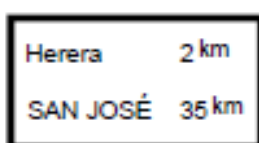

G, 10

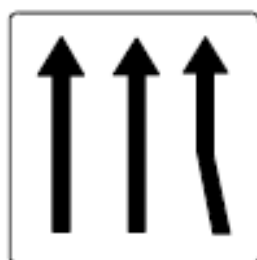

G, 11<sup>a</sup>

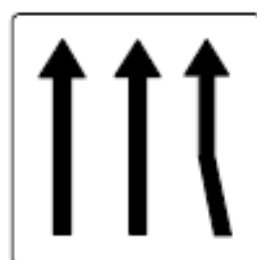

G, 11<sup>b</sup>



G, 11<sup>c</sup>



G, 12<sup>a</sup>

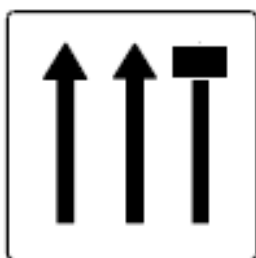

G, 12<sup>b</sup>



G, 13

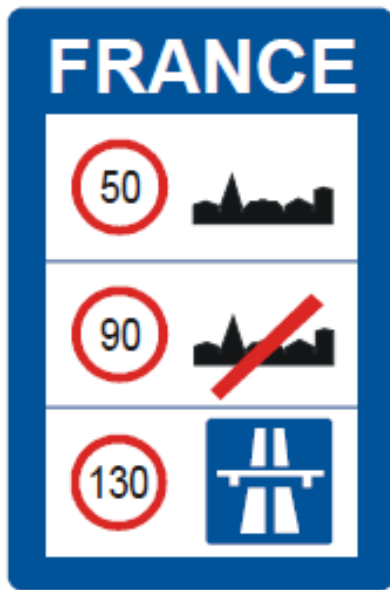

G, 14

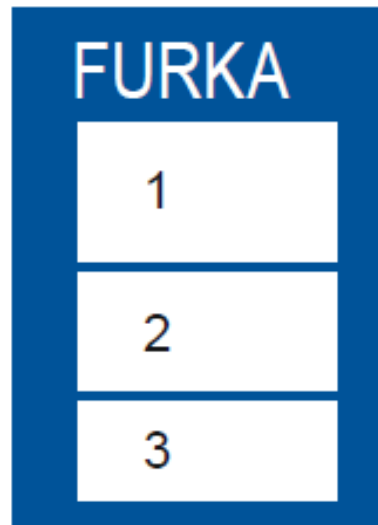

G, 15



G, 16



G, 17



G, 18



G, 19



G, 20



G, 21



G, 22<sup>a</sup>



G, 22<sup>b</sup>



G, 22<sup>c</sup>



G, 23<sup>a</sup>



G, 23<sup>b</sup>



G, 24<sup>a</sup>

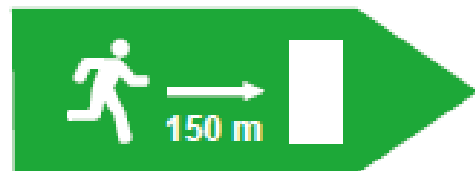

G, 24<sup>b</sup>



G, 24<sup>c</sup>

200 m

H, 1

↑..... Km ↑

H, 2

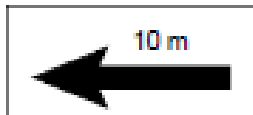

H, 3 a



H, 3 b



H, 3 c

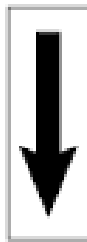

H, 4 a

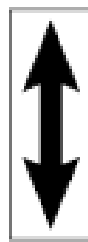

H, 4 b

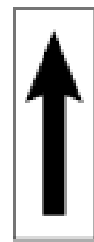

H, 4 c





H, 5<sup>a</sup>



H, 5<sup>b</sup>



H, 6



H, 7

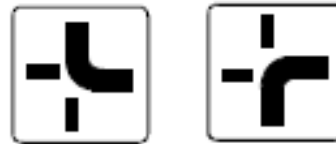

H, 8



H, 9